

PORTATONE

YAMAHA

PSR-A300

**РУКОВОДСТВО
ПОЛЬЗОВАТЕЛЯ**

Внимательно прочитайте руководство перед использованием инструмента для ознакомления с его возможностями и достоинствами. Убедитесь, что руководство хранится в надежном месте. Обращайтесь к нему по мере необходимости

■ Логотипы на панели управления



Система GM уровень 1

Является дополнением к стандарту MIDI, обеспечивающий исполнение GM-совместимых музыкальных данных на любом GM-совместимом генераторе тона вне зависимости от его производителя. Метка GM присваивается любой программе или аппаратному средству, поддерживающему данный стандарт.



XGlite

Это упрощенная версия формата высококачественного генератора тона от Yamaha. Вы можете исполнять песенные данные XG на генераторе тона XgLite. Однако некоторые песни могут исполняться иначе в сравнении с исходными данными из-за уменьшенного набора параметров управления и фотоэлементов.



Стерефоническое семплированное фортепиано

Инструмент имеет специальный голос портативного рояля, созданные с использованием новейшей технологии семплирования и универсального генератора тона АЕМ (усовершенствованная волновая память).



Yamaha обучающий комплект 5

Набор обучающих средств, упрощающих обучение.



Отклик на нажатие

Возможность с исключительной естественностью с удобным выкл. С передней панели, которая предоставляет возможность управления уровнем экспрессии голосов.

Комплектуемые аксессуары

В комплектацию входят следующие позиции:

- * Подставка для нот
- * Руководство пользователя (данное руководство)

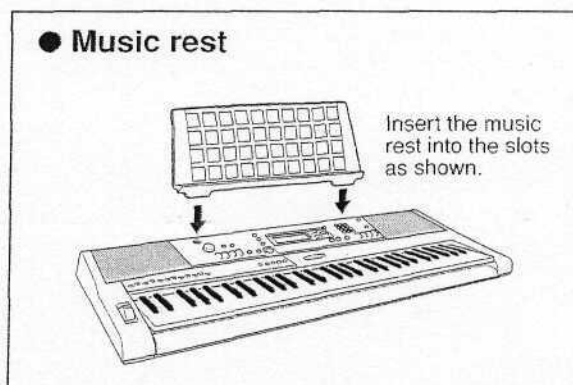

Вставьте подставку в прорези, как показано на рисунке.

Содержание

Логотипы на панели управления.....	5
Подготовка к работе.....	8
Требования к питанию	8
Включение питания.....	9
Органы управления и выходы	10
Быстрое знакомство	12
Шаг 1 - Выбор голоса	12
Попробуйте исполнять разными голосами... ..	12
Исполнение одновременно двумя голосами - сдвоенный режим	13
Исполнение разных голосов левой и правой руками - режим разделения.....	14
Шаг 2 - Забавные звуки	17
Шаг 3 - Исполнение с метрономом	19
Шаг 4 - Исполнение песен	20
Шаг 5 - Исполнение в стиле	22
Шаг 6 - Запись собственного исполнения	25
Шаг 7 - Использование восточных звукорядов ..	29
Шаг 8 - Исполнение при совместном использовании регулятора высоты тона	32
Резервное копирование и инициализация	33
Базовые операции и индикация.....	34
Урок песни	37
Урок 1 (Слушай и учись).....	37
Урок 2 (Синхронизация)	39
Урок 3 (Ожидание).....	40
Настройки песни	41
Исполнение с эффектами	44
Удобные возможности	47
Функции стиля (автоматический аккомпанемент)	51
Исполнение аккордов автоматического аккомпанемента	56
Функциональные настройки	60
MIDI	62
Устранение неисправностей	68

Подготовка к работе

Выполните следующие операции ПЕРЕД включением питания

■ Требования к питанию

Хотя инструмент может работать и от сети, и от батареек, Yamaha рекомендует использовать сетевой адаптер.

■ Использование сетевого адаптера

1. Убедитесь, что инструмент выключен (дисплей не должен гореть).

! ВНИМАНИЕ

* Используйте только адаптеры PA-3B или PA-3C. Использование адаптеров других марок может привести к повреждению инструмента.

- 2) Подключите адаптер ко входу для источника питания на инструменте.
- 3) подключите адаптер к стенной розетке.

! ВНИМАНИЕ

* Выключите адаптер, когда инструмент не используется и в грозу.

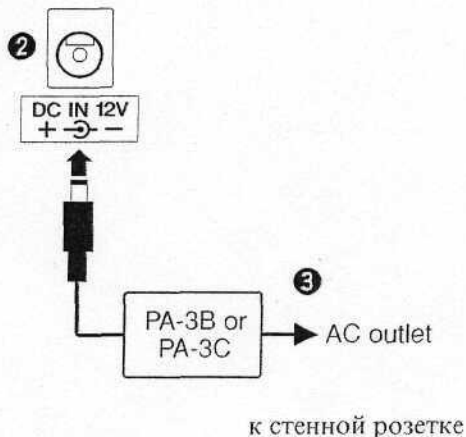

■ Использование батареек

- 1) Откройте крышку отделения для батареек, расположенную на нижней стороне инструмента.
- 2) Вставьте 6 новых щелочных батареек, соблюдая полярность, указанную на стенке отделения.
- 3) Поставьте на место крышку, убедившись, что она защелкнулась.

! ВНИМАНИЕ

* Никогда не используйте адаптер при установленных батарейках и включенном питании. Это может привести к выключению питания и, возможно, к утрате данных в процессе записи или передачи.

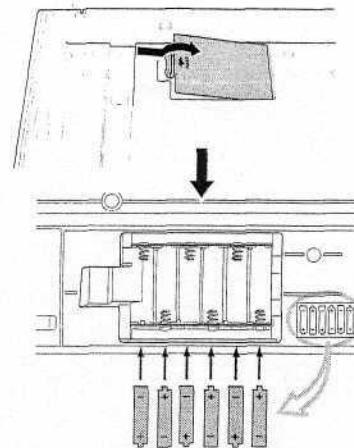

Требуется 6 батареек на 1,5 В типа AA, LR6 или аналогичных. Рекомендуется использовать щелочные батарейки. Когда батарейки слишком сядут для обеспечения должного функционирования инструмента, может понизиться громкость, звук может искажаться, а также могут возникать иные проблемы. В этом случае замените все батарейки. Соблюдайте приведенные ниже предосторожности. Если необходимо, сохраните важные данные (с. 33), поскольку настройки панели утрачиваются при извлечении батареек.

! ВНИМАНИЕ

- * Используйте щелочные батарейки. В противном случае может произойти утрата данных при внезапном падении мощности при истощении батареек других типов.
- * Соблюдайте полярность. Неправильная установка может привести к перегреву, воспламенению и/или утечке химикатов.
- * Когда батарейки сядут, замените их новыми. НИКОГДА не смешивайте новые батарейки со старыми. Не используйте батарейки разных типов.
- * Когда инструмент не используется длительное время, извлеките батарейки.
- * Используйте сетевой адаптер при передаче данных. Батарейки могут сесть в процессе передачи данных, что приведет к их утрате.

■ Подключение наушников

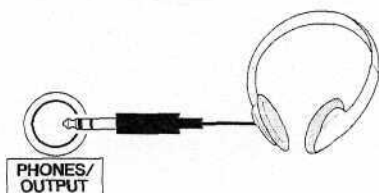

Динамики PSR-A300 отключаются автоматически при подключении наушников. Разъем PHONES/OUTPUT также функционирует как внешний выход.

Вы можете подключить к нему усилитель клавиатуры, стереофоническую систему, микшер, кассетный магнитофон или другое аудио оборудование для передачи на него сигнала с инструмента.

! ВНИМАНИЕ

** Избегайте высокой громкости звука в наушниках, это может повредить слух.*

! ВНИМАНИЕ

** Во избежание повреждения динамиков установите громкость внешних устройств на минимум, а затем включите устройства. Несоблюдение этого указания может привести к удару током или повреждению оборудования. Установите громкость всех устройств на минимум, а затем постепенно повысьте ее до комфортного уровня.*

■ Подключение педали

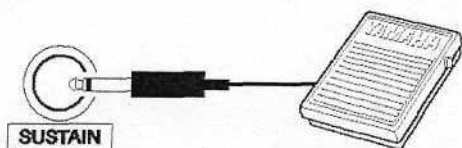

Функция поддержки звучания обеспечивает естественное звучание при нажатии дополнительной педали. Подключите педаль (ножной выключатель - FC 4/ FC5) к данному разъему и используйте ее для включения/Выключения поддержки звучания.

ПРИМЕЧАНИЕ:

* Убедитесь, что педаль правильно подключена к разъему SUSTAIN, а затем включите питание.
* Не нажимайте на педаль при включении питания. При этом изменяется полярность педали и изменяется ее функционирование.

■ Использование выходов MIDI

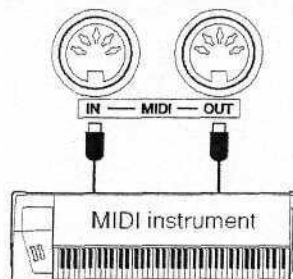

инструмент имеет выходы MIDI, позволяющие подключать устройства MIDI и компьютеры (см. С. 62).

ПРИМЕЧАНИЕ:

* Кабели MIDI (продаются отдельно) должны использоваться при подключении устройств MIDI.

■ Включение питания

Убавьте громкость, повернув регулятор Master Volume (общая громкость) влево, и нажмите выключатель STANDBY/ON (питание) для включения питания. Повторное нажатие выключателя выключит питание.

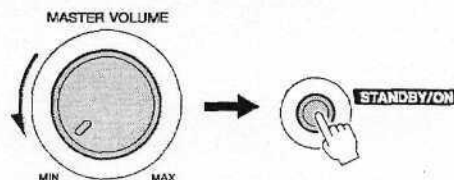

При включении питания происходит загрузка данных из флэш-памяти (с. 33). Если данных нет, будут установлены заводские настройки инструмента.

! ВНИМАНИЕ

* При использовании сетевого адаптера (даже при выключенном питании) небольшие количества электричества продолжают поступать в инструмент. Когда инструмент не используется длительное время, отключите адаптер от сети или извлеките батарейки из инструмента.

! ВНИМАНИЕ

* Никогда не выключайте инструмент при отображенном сообщении Writing (запись). При этом может быть повреждена флэш-память и утрачены данные.

Органы управления и выходы

■ Передняя панель

- (1) Выключатель STANDBY/ON (питание) (с. 9, 34)
- (2) регулятор Master Volume (общая громкость) (с. 9, 34)

В режиме обучения

- (3) LESSON PART (партия урока)
- кнопка L (с. 38)
- кнопка R (с. 38)

В режиме записи

- (3) Кнопка REC TRACK 1 (запись дорожки 1) (с. 27)
- Кнопка REC TRACK 2 (запись дорожки 2) (с. 27)

- (4) кнопка LISTEN & LEARN (Слушай и учишь) (с. 38)
- (5) кнопка TIMING (синхронизация) (с. 39)
- (6) кнопка WAITING (ожидание) (с. 40)
- (7)кнопка FUNCTION (функция) (с. 60, 35)
- (8) кнопка SONG (песня) (с. 20, 35)
- (8) кнопка STYLE (стиль) (с. 22, 35)
- (10) кнопка VOICE (голос) (с. 12, 35)
- (11) цифровые кнопки, YES (да)/NO (нет) (с. 35)
- (12) кнопка DEMO (демонстрация) (с. 35)
- (13) кнопка METRONOME ON/OFF (Вкл/Выкл метронома) (с. 18)

В режиме песни

- (14) кнопка A-B REPEAT (повторение A-B) (с. 43)
- (15) кнопка REW (перемещение назад) (с. 21)
- (16)кнопка FF (перемещение вперед) (с. 21)
- (19) кнопка PAUSE (пауза) (с. 21)

В режиме стиля

- (14) кнопка ACMP ON/OFF (включение/выключение аккомпанемента) (с. 23)
- (15) кнопка INTRO/ENDING (вступление/концовка) (с. 53)
- (16) кнопка MAIN/AUTO FILL (Основной/автоматическая вставка) (с. 53)
- (19) кнопка SYNC START (синхронизация пуска) (с. 23)

- (17) кнопка TEMPO/TAP (темп/настукивание) (с. 50)
- (18) кнопка REC (запись) (с. 25)
- (20) кнопка START/STOP (пуск/остановка) (с. 34)
- (21) кнопка PORTABLE GRAND (рояль) (с. 15)
- (22) кнопка SOUND EFFECT KIT (с. 17)
- (23) REVERB ON/OFF (вкл/Выкл реверберации) (с. 45)
- (24) кнопка SPLIT ON/OFF (вкл/выкл разделение) (с. 14)
- (25) DUAL ON/OFF (Вкл/выкл двойной режим) (с. 13)
- (26) кнопка HARMONY ON/OFF (вкл/Выкл гармонию) (с. 44)
- (27) кнопка TOUCH ON/OFF (Вкл/Выкл нажатие) (с. 47)
- (28) регулятор PITCH BEND (изгиб высоты тона) (с. 32)
- (29) кнопки ORIENTAL SCALE (с. 29)

■ Задняя панель

- (30) выходы MIDI IN/MIDI OUT (с. 62)
- (31) разъем SUSTAIN (поддержание звучания) (с. 9)
- (32) разъем PHONES/OUTPUT (с. 9)
- (22) разъем DC IN (вход постоянного тока) (с. 8)

■ Передняя панель

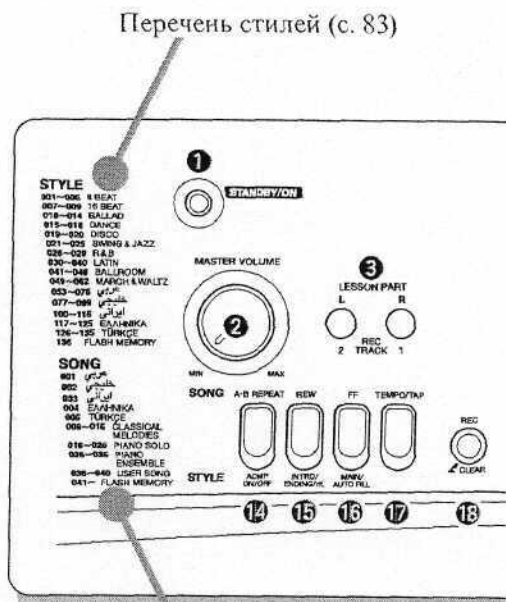

Перечень стилей (с. 83)

Перечень песен (с. 21)

Дисплей (с. 36)

Перечень голосов (с. 72)

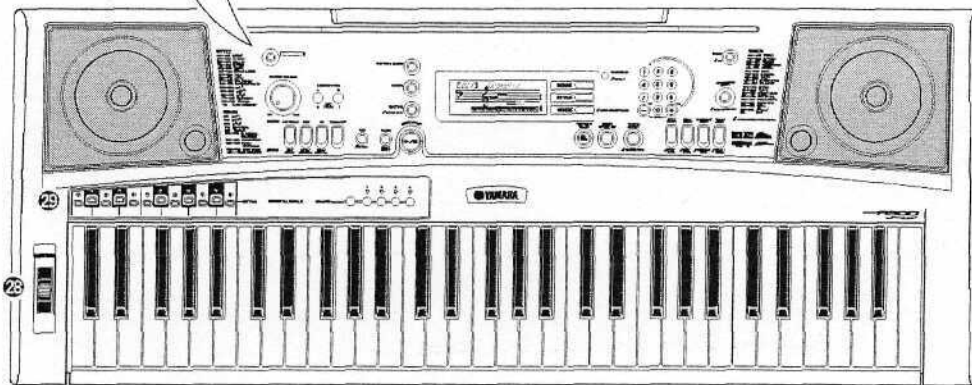
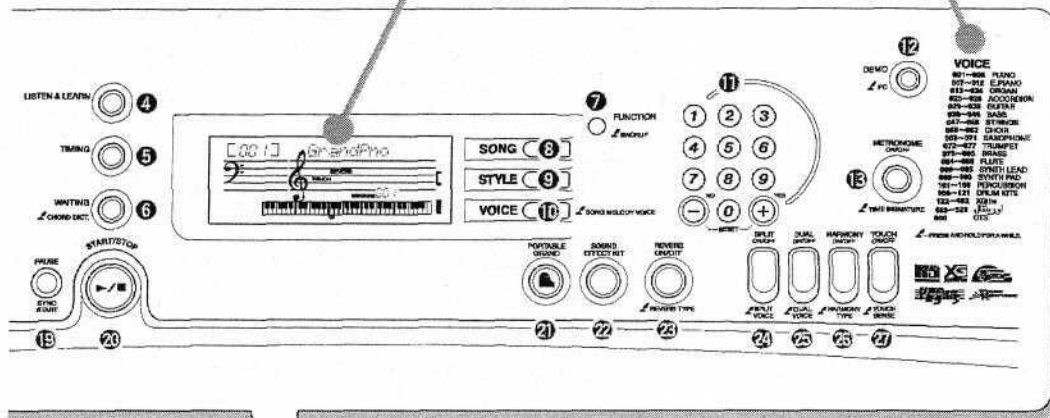

■ Задняя панель

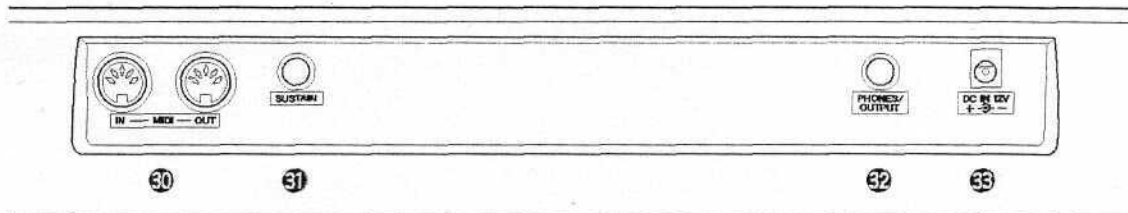

Быстрое знакомство

Шаг 1 - Выбор голоса

■ Попробуйте исполнять разными голосами

В дополнении к голосу фортепьяно имеются голоса разных инструментов, включая гитару, флейту, трубу. Голос, выбранный согласно приведенному ниже описанию, становится основным.

1. Нажмите кнопку VOICE (голос).

На дисплее появится название и номер голоса.



Появляется в режиме голоса

2. Выберите голос.

Выберите голос, используя кнопки 0-9 и +/-.
Обратитесь к перечню голосов на с. 72.

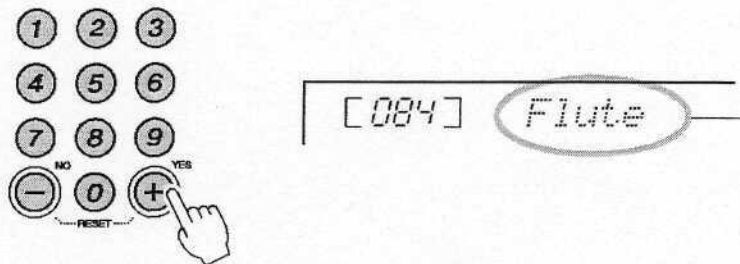

Выбранный здесь голос, становится основным голосом инструмента.

3. Начните исполнение на клавиатуре.

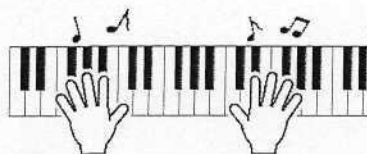

Попробуйте выбрать и опробовать другой голос.

■ Исполнение одновременно двумя голосами - сдвоенный режим

Вы можете выбрать второй голос, который будет исполняться в дополнение к основному голосу, выбранному на предыдущей странице. Этот голос называется сдвоенным.

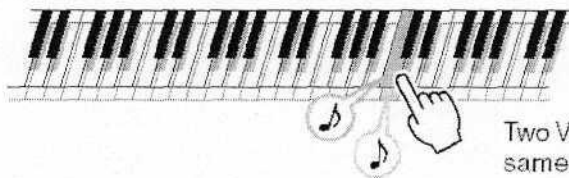

Two Voices sound at the same time

Два голоса будут звучать одновременно

Воспроизведение сдвоенного голоса

Нажмите кнопку DUAL ON/OFF (вкл/Выкл сдвоенного голоса) для включения сдвоенного режима.

Когда режим активирован, сдвоенный голос будет накладываться на основной.

Для выключения сдвоенного голоса и исполнения только основного голоса вновь нажмите кнопку DUAL ON/OFF (вкл/Выкл сдвоенного голоса).

Появляется при активировании сдвоенного режима

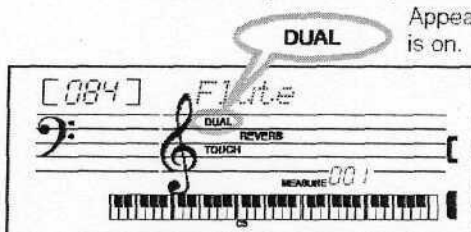
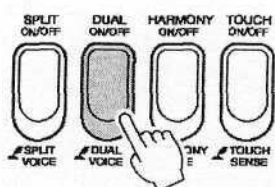

Appears when Dual is on.

Выбор сдвоенного голоса

Лучший сдвоенный голоса выбирается автоматически при активировании сдвоенного режима. Вы можете выбрать любой из доступных голосов для этого режима.

1. Нажмите и удерживайте кнопку DUAL ON/OFF (вкл/Выкл сдвоенного голоса) более секунды.

На дисплее на несколько секунд появится сообщение "D.Voice", затем появится название сдвоенного голоса.

Выбранный сдвоенный голос

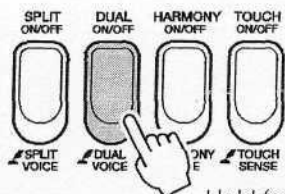

Hold for longer than a second.

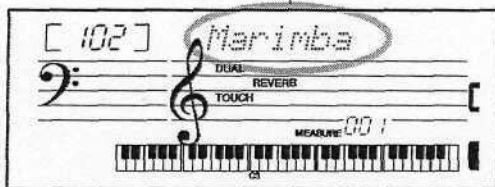

ПРИМЕЧАНИЕ:

* Вы можете войти в дисплей выбора сдвоенного голоса, нажав несколько раз кнопку FUNCTION (функция), а затем выбрать сдвоенный голос.

Удерживайте кнопку нажатой более секунды.

2. Выберите сдвоенный голос.

Выберите нужный голос, используя кнопки 0-9, +/-.

Обратитесь к с. 72 относительно перечня голосов

■ Исполнение разных голосов левой и правой руками - режим разделения

В режиме разделения вы можете исполнять разные голоса левой и правой руками. Основной и сдвоенный голоса можно исполнять правее точки разделения, а левее ее исполняется разделенный голос.

Точка разделения

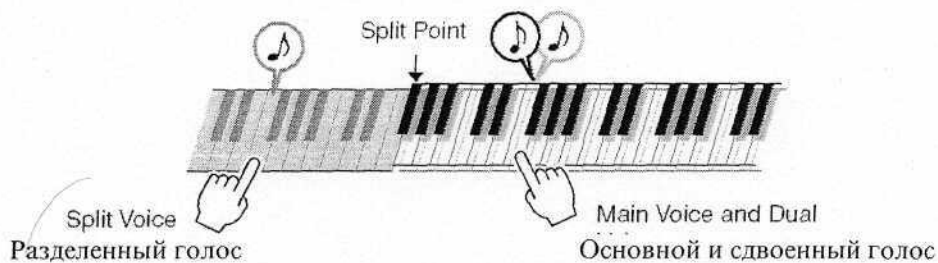

Исполнение разделенного голоса

Нажмите кнопку **SPLIT ON/OFF** (вкл/выкл разделения).

Когда разделение активировано, разделенный голос будет звучать левее точки разделения.

Для отмены разделения нажмите кнопку **SPLIT ON/OFF** (вкл/выкл разделения) вновь.

Появляется при активировании разделения

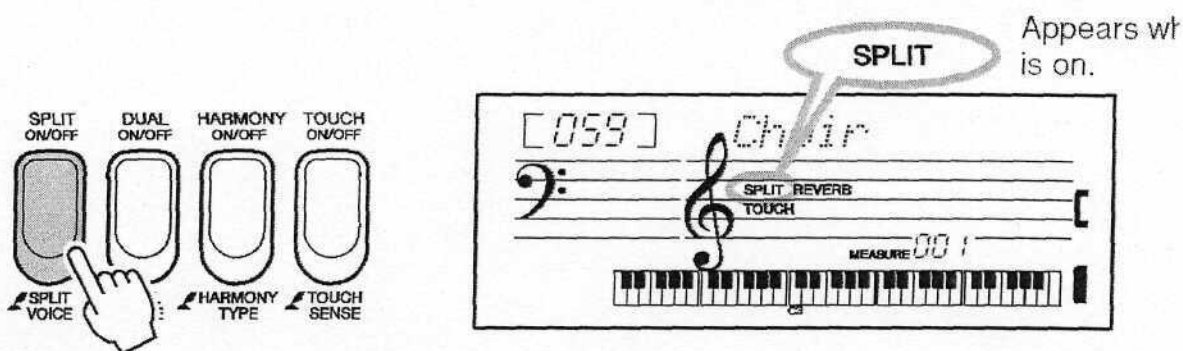

Выбор разделенного голоса

Вы можете выбрать разделенный голос, как это описано ниже.

1. Нажмите и удерживайте кнопку **SPLIT ON/OFF** (вкл/выкл разделения) более секунды.

На дисплее на несколько секунд появится сообщение "S.Voice", затем появится название разделенного голоса.

Выбранный разделенный голос

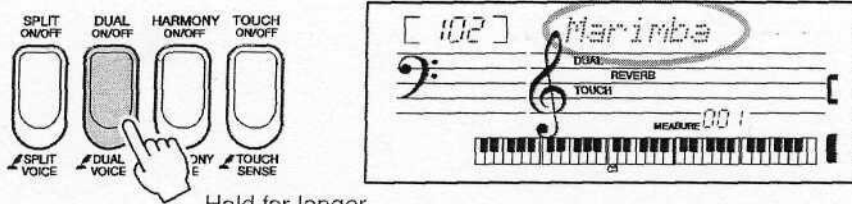

Hold for longer than a second.

ПРИМЕЧАНИЕ:

* Вы можете войти в дисплей выбора сдвоенного голоса, нажав несколько раз кнопку **FUNCTION** (функция), а затем выбрать разделенный голос.

Удерживайте кнопку нажатой более секунды.

2. Выберите разделенный голос.

Выберите нужный голос, используя кнопки 0-9, +/-.

Обратитесь к с. 72 относительно перечня голосов

Исполнение голоса рояля

Когда вы хотите исполнить голос фортепьяно, нужно просто нажать нужную кнопку.

Нажмите кнопку PORTABLE GRAND (рояль).

В качестве основного голоса будет автоматически выбран голос Grand Piano 001.



Наборы ударных и перкуссий

Ударные и перкуссии объединены в наборы.

Когда выбираются такие наборы (109-121 или 518-523), вы можете исполнять ударные с клавиатуры.

1. Нажмите кнопку VOICE (голос).

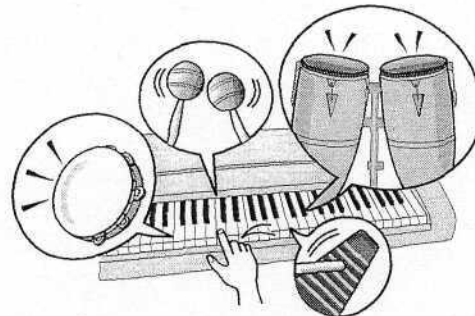
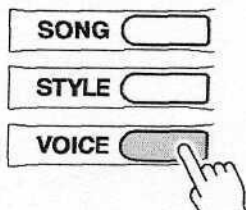

2. Выберите нужный набор.

Выберите один из голосов (109-121 или 518-523), используя кнопки 0-9, +/-.

Пример: 109 - стандартный набор 1.

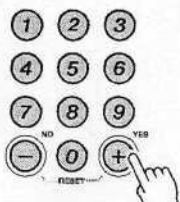

Example: 109 Standard Kit 1

[109] Std. Kit 1

15

3. Нажмите каждую клавишу.

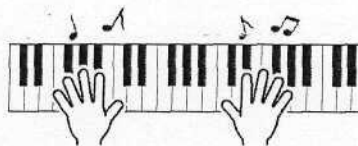

Вы услышите голоса разных ударных и перкуссий.

Подробности относительно голосов приведены на с. 78.

Перечень наборов ударных.

109	Стандартный набор 1
110	Стандартный набор 1
111	Комнатный набор
112	Рок-набор
113	Электронный набор
114	аналоговый набор
115	Танцевальный набор
116	Джазовый набор
117	Набор с кисточками
118	Симфонический набор
119	SFX набор 1
120	SFX набор 2
121	набор звуковых эффектов

Перечень наборов восточных перкуссий

518	Арабский набор
519	набор Khaligi
520	Иранский набор
521	Арабский смешанный набор
522	смешанный набор Khaligi
523	Смешанный иранский набор

16

Шаг 1 Забавные звуки

Данный инструмент также включает ряд уникальных звуковых эффектов. Попробуйте нажать каждую клавишу и насладиться звучанием! Вы услышите лай собаки, журчание воды, скрип двери и многое другое.

Нажмите кнопку **SOUND EFFECT KIT** (набор звуковых эффектов).

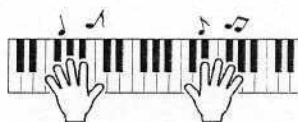
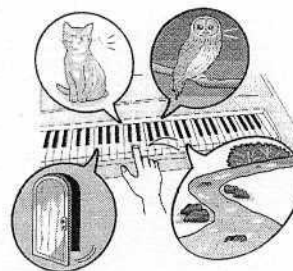

Нажмите каждую клавишу, не забывая о черных клавишах!

Подробности относительно закрепления эффектов за клавишами приведены на с. 78.

После знакомства со звуковыми эффектами нажмите кнопку **PORTABLE GRAND** (рояль) для восстановления голоса инструмента и его настроек.

17

Шаг 3 - Исполнение с метрономом

■ Запуск метронома

инструмент оснащен метрономом с регулируемым темпом и размером. Установите наиболее подходящий темп.

Запуск метронома

Включите метроном и запустите его, нажав кнопку **METRONOME ON/OFF** (Вкл/Выкл метроном).

Для остановки метронома нажмите кнопку повторно.

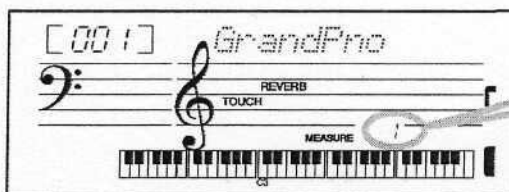
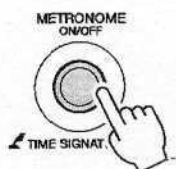

Displays the current beat.

Отображает текущую долю.

Установка темпа метронома

1. Нажмите кнопку **TEMPO/TAP** (темп/настукивание) для отображения темпа.

Значение темпа
Tempo value

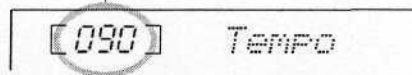

2. Задайте темп метронома, используя кнопки 0-9, +/-.

Темп можно настраивать в диапазоне от 32 до 280.

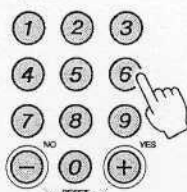

18

Установка размера метронома

колокольчик будет звучать на первой доле каждого такта, а на остальных долях раздаваться щелчок метронома. Вы также можете установить размер на "00". В этом случае колокольчик звучать не будет, а на всех долях такта будут звучать щелчки метронома.

1. Нажмите и удерживайте кнопку METRONOME ON/OFF (Вкл/Выкл метроном) более секунды. На дисплее появится размер.

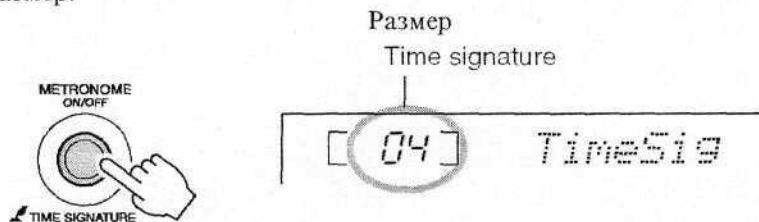

2. Задайте размер с помощью кнопок 0-9 или +/-.
Размер метронома можно задать в диапазоне от 0 до 15 долей.

ПРИМЕЧАНИЕ:
* Размер нельзя изменить для песен и стилей.

Установка громкости метронома

1. Нажимайте кнопку FUNCTION (функция) до тех пор, пока не появится сообщение MetroVol.

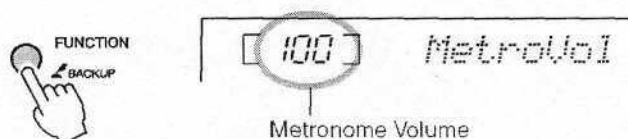

громкость метронома

2. Задайте громкость метронома с помощью кнопок 0-9, +/-.

Шаг 4 - Исполнение песен

■ Выберите и прослушайте определенную песню

И 35 встроенных песен.
Прослушайте песню.

1. Нажмите кнопку SONG (песня).

Номер и название песни появятся на дисплее.

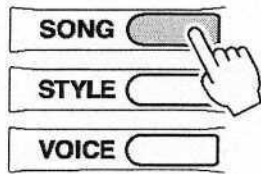

Номер песни Название песни Появляется в режиме SONG (песня)

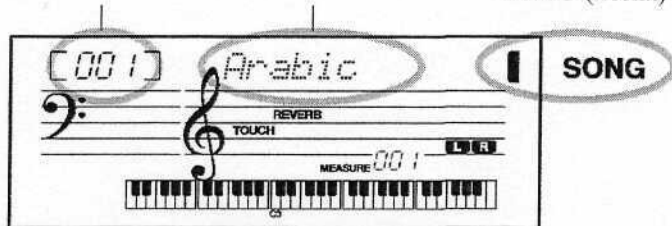

1. Выберите нужную песню с помощью кнопок 0-9, +/-.

Обратитесь к списку песен на следующей странице.

SONG (песня)

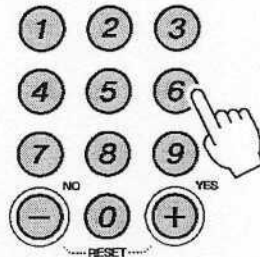

001 - 035 Встроенные песни
036-040 Песни пользователя
041-... Песни, перенесенные с компьютера (с. 67).

ПРИМЕЧАНИЕ:

* Вы можете исполнить песни, записанные с инструмента или переписанные с компьютера. Процедура их воспроизведения аналогична таковой для встроенных песен.

3. Нажмите кнопку START/STOP (пуск/остановка).

Начнется исполнение песни.

Вы можете остановить воспроизведение повторным нажатием кнопки.

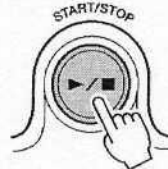

(Другие операции)

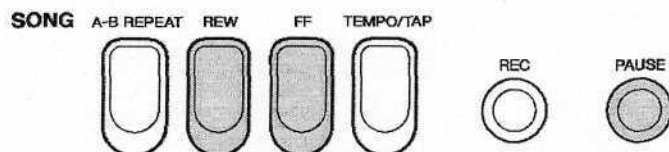

кнопка REW (перемещение назад)

Если нажать кнопку при воспроизведении, выполняется ускоренное перемещение назад (звук не слышен). Если воспроизведение остановлено, происходит уменьшение номера такта.

Кнопка FF (перемещение вперед)

Если нажать кнопку при воспроизведении, выполняется ускоренное перемещение вперед. Если воспроизведение остановлено, происходит увеличение номера такта.

Кнопка PAUSE (пауза)

Временная остановка воспроизведения. Нажмите эту кнопку второй раз для возобновления воспроизведения с того места, в котором оно было остановлено.

(Использование кнопки DEMO (демонстрация))

Нажмите кнопку DEMO (демонстрация) для последовательного циклического исполнения песен 001, 002, 003, 004, 005. Вы можете прекратить воспроизведение, нажав кнопку DEMO (демонстрация) или кнопку START/STOP (пуск/остановка).

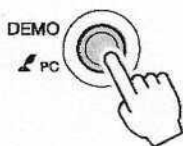

(Перечень песен)

No.	Song Name
DEMO	
001*	Arabic Demo
002*	Khaligi Demo
003*	Irani Demo
004*	Greek Demo
005*	Turkish Demo
CLASSICAL MELODIES	
006*	Waltz (The Sleeping Beauty) (P. I. Tchaikovsky)
007*	Air (Orchestral Suite) (J. S. Bach)
008*	Minuetto/Boccherini (L. Boccherini)
009*	Pizzicato Polka (J. Strauss II)
010*	Romanze/Beethoven (L. v. Beethoven)
011*	Sicilienne/Fauré (G. Fauré)
012*	Méditation (Thaïs) (J. Massenet)
013*	Grand March (Aida) (G. Verdi)
014*	Swan Lake (P. I. Tchaikovsky)
015*	Le Cygne (Le Carnaval des Animaux) (C. Saint-Saëns)
PIANO SOLO	
016	Für Elise (L. v. Beethoven)
017	Valse op.64-1 "Petit Chien" (F. Chopin)

No.	Song Name
018	Andante grazioso (Sonate K.331) (W. A. Mozart)
019	24 Preludes op.28-7 (F. Chopin)
020	Fröhlicher Landmann (Album für die Jugend) (R. Schumann)
021	Träumerei (Kinderszenen) (R. Schumann)
022	Thema (Impromptus D.935-3) (F. Schubert)
023	La Chevaleresque (J. F. Burgmüller)
024	Menuett BWV. Anh.116 (J. S. Bach)
025	Invention Nr.1 (J. S. Bach)
PIANO ENSEMBLE	
026	Londonderry Air (Traditional)
027	Twinkle Twinkle Little Star (Traditional)
028	Loch Lomond (Traditional)
029	Home Sweet Home (H. R. Bishop)
030	Nocturne op.9-2 (F. Chopin)
031	Etude op.10-3 "Chanson de L'adieu" (F. Chopin)
032	Menuett BWV. Anh.114 (J. S. Bach)
033	Piano Concerto No.21 2nd mov. (W. A. Mozart)
034	Romanze (Serenade K.525) (W. A. Mozart)
035	Ode to Joy (L. v. Beethoven)

Шаг 5 - Исполнение в стиле

■ Выбор ритма стиля

Функция стиля обеспечивает фоновую поддержку в 135 различных стилях. Вы можете загрузить продаваемые файлы стилей. Для этого загрузите эти файлы с компьютера, а затем зарегистрируйте данные стиля как Стиль 136 (с. 61).

Ниже описано, как исполнять ритм стиля. Ритм включает в себя перкуссии.

(ФАЙЛ СТИЛЯ)

Файлы формата SFF являются оригинальным форматом файла стиля от Yamaha, которые используют уникальную систему преобразования для обеспечения качественного автоматического аккомпанемента на базе разных типов аккордов.

1. Нажмите кнопку STYLE (стиль).

Появится номер и название стиля.

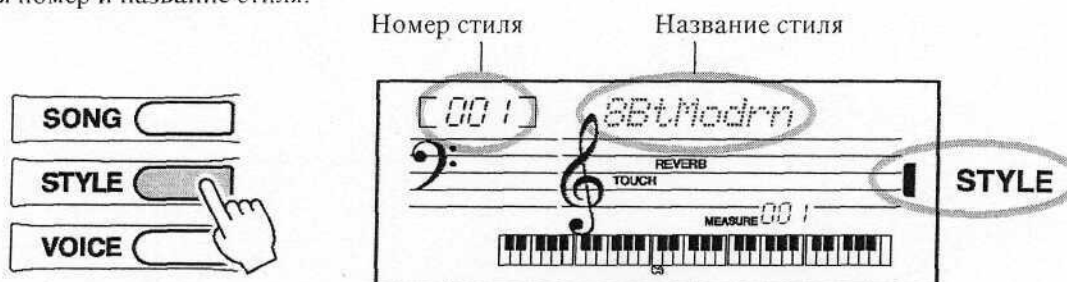

Появляется в режиме стиля

2. Выберите стиль.

Выберите нужный стиль, используя кнопки 0-9, +/-.
Обратитесь к с. 83 относительно перечня стилей.

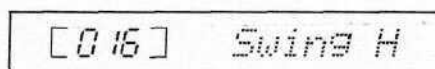
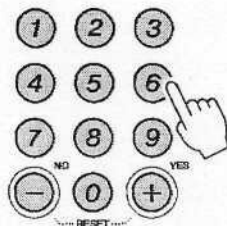

3. Нажмите кнопку START/STOP (пуск/остановка).

Начнется исполнение ритма стиля.

Вы можете остановить воспроизведение, нажав вновь кнопку START/STOP (пуск/остановка).



■ Исполнение со стилем

На предыдущей странице мы узнали, как выбрать лучший ритм для стиля. Теперь мы научимся расширять ритм за счет басовой и аккордовой поддержки, а также использовать его в качестве аккомпанемента для своего исполнения.

1. Нажмите кнопку STYLE (стиль), а затем выберите стиль.

2. Включите автоматический аккомпанемент.

Нажмите кнопку ACMP ON/OFF (включение/выключение аккомпанемента).

Нажмите кнопку повторно для выключения автоматического аккомпанемента.

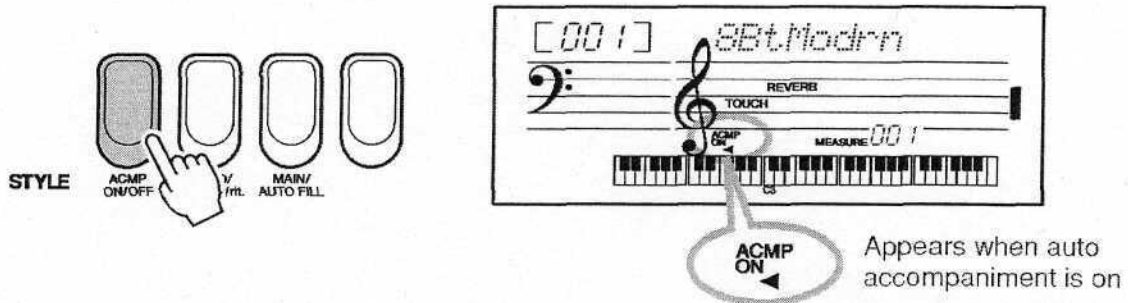

Появляется при активировании автоматического аккомпанемента

(Когда активирован автоматический аккомпанемент)

Клавиши слева от точки разделения (54, F#2) будут исполнять только аккорды.

Этот диапазон известен как диапазон аккомпанемента

Точка разделения

Split Point (54; F#2)



Секция автоматического аккомпанемента

ПРИМЕЧАНИЕ:

* Вы можете задать точку разделения (с. 48).

3. Включите синхронизацию пуска.

Нажмите кнопку SYNC TART (синхронизация пуска).

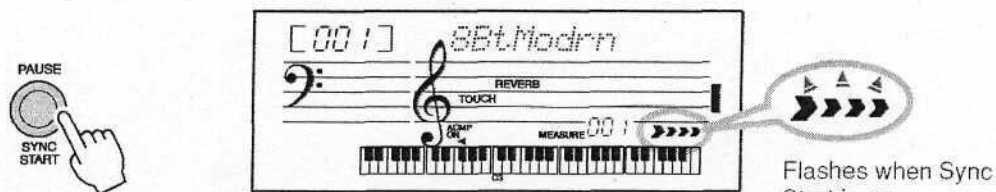

Мигает при включенной синхронизации пуска

Когда происходит активирование режима синхронизации пуска, исполнение стиля начинается одновременно с исполнением аккорда в секции аккомпанемента клавиатуры. Вы можете выйти из режима синхронизации пуска, повторно нажав кнопку SYNC TART (синхронизация пуска).

4. Исполнение стиля начнется одновременно с исполнением аккорда в секции аккомпанемента клавиатуры.
Вы не знаете, как исполнять аккорды? Нет проблем! Инструмент сможет исполнить аккорд даже если вы нажали одну клавишу. Попробуйте нажать одну, две или три клавиши в секции автоматического аккомпанемента. Нажатие разных клавиш приведет к разным результатам. Обратитесь к с. 56 относительно указаний по исполнению аккордов.

Точка разделения

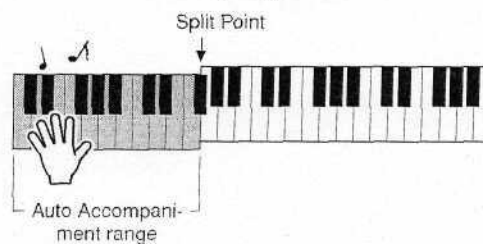

Секция автоматического аккомпанемента

5. Попробуйте исполнить другие аккорды левой рукой, а мелодию - правой.

Точка разделения

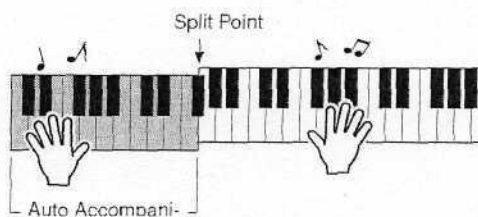

6. Вы можете остановить исполнение, нажав кнопку START/STOP (пуск/остановка).



Шаг 6 - Запись собственного исполнения

■ Запись собственного исполнения

Вы можете записать до пяти собственных исполнений в виде песен пользователя (номера песен 036-040). Рассматривайте эти песни как ячейки для сохранения записи. Помните, что вы также можете записать стиль.

1. Нажмите кнопку REC (запись).

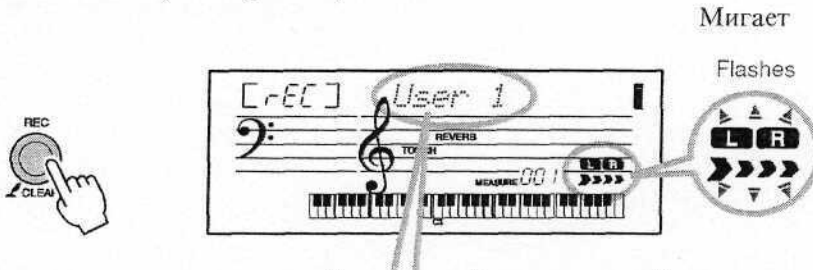

На дисплее появится наименьший свободный номер песни. Если вы хотите выбрать определенный номер для записи, используйте кнопки +/-.

После выбора нужного номера песни пользователя вы можете выбрать и стиль для записи. Для этого нажмите кнопку STYLE (стиль), а затем выберите номер стиля при включенном аккомпанементе.

Вы можете выйти из режима записи, используя кнопку REC (запись) (L и R перестают мигать).

2. Начните запись.

Запись начнется одновременно с исполнением на клавиатуре.



Нажимая клавиши слева от точки разделения при включенном аккомпанементе, вы запустите исполнение стиля и запись своего исполнения. Когда автоматический аккомпанемент выключен, можно записать только исполнение на клавиатуре.

ПРИМЕЧАНИЕ:

- * В пяти песнях пользователя можно записать всего 10000 нот или 5500 аккордов.
- * аккомпанемент не может быть включен/выключен после нажатия кнопки REC (запись).

ПРИМЕЧАНИЕ:

- * Если все песни пользователя содержат данные, песни 036 будет автоматически выбрана для записи. В этом случае запись будет выполняться поверх существующих данных. Будьте внимательны, чтобы не стереть важные данные!

3. Остановите запись.

Нажатие кнопки START/STOP (пуск/остановка) остановит запись.
Для воспроизведения новой записи нажмите кнопку START/STOP (пуск/остановка).

(Для записи со стилем включите автоматический аккомпанемент (шаги 1-2 на с. 23) и начните запись. Загорится кнопка ACMP ON.

(Для записи собственного исполнения выключите автоматический аккомпанемент и выполните запись, как это было описано. Кнопка ACMP ON не будет гореть..

■ Запись на определенную дорожку

Песни пользователя располагаются на двух дорожках: 1 и 2. Вы можете выбрать дорожку для записи.

О дорожках

Если вы начали запись на определенной дорожке, существующие на ней данные будут заменены новыми.

	Песня пользователя	Песня пользователя
Данные, записываемые на дорожку 2	Данные, записываемые на дорожку 1	
воспроизведение стиля* (вкл. Изменения аккордов) или исполнение на клавиатуре	Только исполнение на клавиатуре	
* - При исполнении стиля		

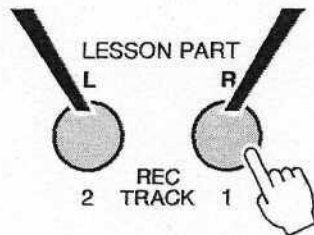

Запись на определенную дорожку

На дорожку 1 можно записать только собственное исполнение, а на дорожку 2 - стиль или собственное исполнение.

	Песня пользователя		Песня пользователя	
Дорожка 2	дорожка 1	Дорожка 2	дорожка 1	
Стиль	+ Собств.исполнение	Собств. Исполн.	+ собств. исполн.	

ПРИМЕЧАНИЕ:

* никогда не пытайтесь выключить питание при отображенном сообщении Writing (запись). Это может привести к повреждению флэш-памяти и утрате данных.
* Имейте в виду, что перебои с питанием в процессе записи приведут к утрате данных
* Используйте программу Microsoft Downloader для резервного копирования данных на компьютер (с. 66).

ПРИМЕЧАНИЕ:

* Выполните запись в соответствии с указаниями на предыдущей странице. Ваше исполнение будет записано на дорожку 1, а стиль - на дорожку 2.
* Вы не можете записать звук метронома, а также установки транспозиции и настройки.
* Установки и кнопки, приведенные ниже, нельзя изменять. В случае изменения новые настройки не будут записаны.
ACMP ON/OFF (включение/выключение аккомпанемента), точка разделения, тип реверберации, тип гармонии, кнопка FUNCTION (функция), кнопка PORTABLE GRAND (рояль), кнопка SOUND EFFECT KIT (набор звуковых эффектов).

■ Выбор дорожки для записи

1. Включите или выключите автоматический аккомпанемент в зависимости от типа записи.

Если вы хотите записать воспроизведение стиля, включите аккомпанемент. Если вы хотите записать только исполнение на клавиатуре, выключите аккомпанемент.

2. Выберите дорожку для записи.

Выберите дорожку 2 при записи стиля. Когда выполняется запись только исполнения, можно выбрать любую дорожку.

(Запись на дорожку 1)

Одновременно нажмите кнопку REC (запись) и REC TRACK 1 (запись дорожки 1).

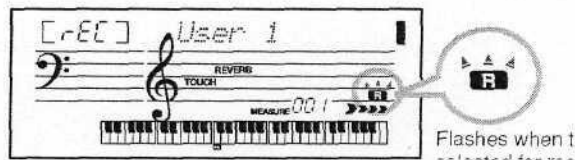
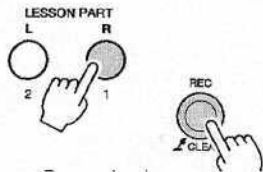

(Запись на дорожку 2)

Одновременно нажмите кнопку REC (запись) и REC TRACK 2 (запись дорожки 2).

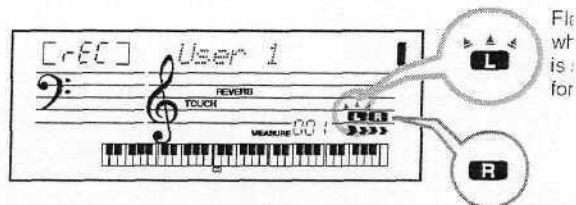
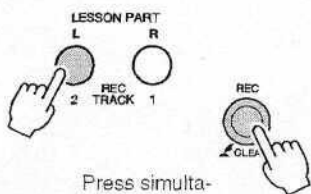

Загорается, когда имеются данные. Гаснет при отсутствии данных или при активировании глушения (с. 42).

3. Нажмите кнопку +/- для выбора нужной песни пользователя.

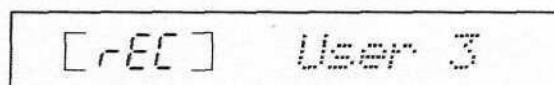

Если вы хотите записать стиль на дорожку 2, нажмите кнопку STYLE (стиль) и выберите нужный стиль.

4. Начните запись.

Выполните шаги 2 и 3 со страниц 25-26.

Нажимая клавиши слева от точки разделения при включенном автоматическом аккомпанементе, начните исполнение и запись стиля. Исключительно исполнение на клавиатуре записывается при выключенном аккомпанементе.

ПРИМЕЧАНИЕ:

* Если для записи были выбраны дорожки с данными, запись будет выполняться поверх них.
* Индикация L и R мигает, указывая на выбор дорожки 1 при включенном аккомпанементе. Если вы хотите записать только собственное исполнение, нажмите кнопку TRACK 2 (дорожка 2), индикация L перестанет мигать. Если вы хотите записать стиль, нажмите кнопку REC (запись), чтобы отменить запись и повторите процедуру с начала.

Мигает, когда для записи выбрана дорожка 1.

Мигает, когда для записи выбрана дорожка 2.

ПРИМЕЧАНИЕ:

* Вы можете записать новую дорожку, прослушивая записанную ранее. Вы также можете заглушить записанные дорожки при записи новой дорожки, нажимая соответствующую кнопку.

■ Удаление песен пользователя

Удаляется вся песня пользователя.

ПРИМЕЧАНИЕ:

* Вы не можете удалить отдельную дорожку из песни пользователя.

1. Нажмите кнопку SONG (песня) и выберите песню пользователя, которую вы хотите удалить. Используйте кнопки 0-9, +/-.

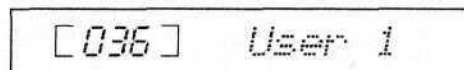

2. Нажмите и удерживайте кнопку REC (запись) более секунды.

Появится дисплей удаления песни.

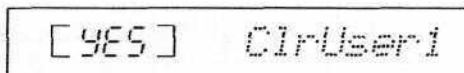
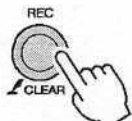

Вы можете отменить удаление с помощью кнопки -/NO.

3. Нажмите кнопку +/YES (да).

Появится дисплей подтверждения.

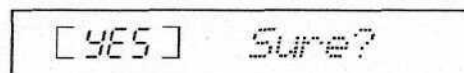
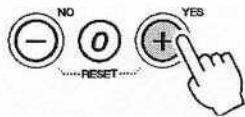

Вы можете отменить удаление с помощью кнопки -/NO.

4. Нажмите кнопку +/YES (да) для удаления песни.

В процессе удаления на дисплее появится сообщение Writing.

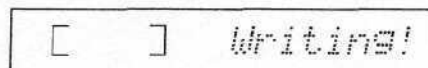
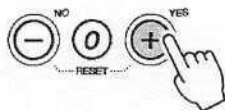

Шаг 7 - Использование восточных звукорядов

Наличие восточных звукорядов позволяет повышать/понижать высоту тона заданных нот и создавать собственные звукоряды. Вы можете изменить настройки звукоряда в любое время, даже в процессе исполнения. ДО 4-х настроек можно сохранить для мгновенного вызова.

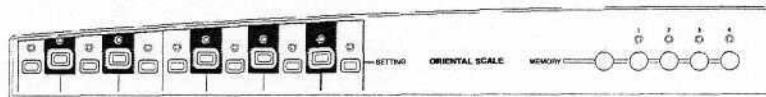

■ Настройка звукоряда

Кнопки ORIENTAL SCALE [SETTING] располагаются слева в верхней части панели, имитируя клавиатуру на одну октаву (От С до В). Нажатие каждой кнопки включает/Выключает настройку для определенной ноты. Данная настройка распространяется на все одноименные ноты во всех октавах. Когда функция активирована (горит индикатор над выбранной кнопкой), вы можете исполнить на клавиатуре восточный звукоряд. "по умолчанию" настройка для каждой ноты составляет -50 сотых. Вы также можете проводить настройку шагами в 1 сотую, как описано ниже.

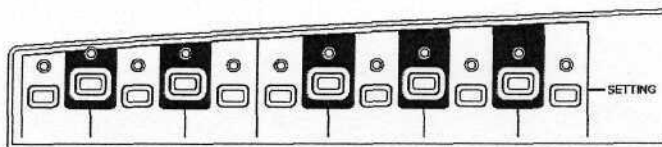

ПРИМЕЧАНИЕ:

- * Функция настройки звукоряда всегда выключена при включении питания.
- * Настройки звукоряда не влияют на воспроизведение песни, разделенные голоса и перкуссии, исполняемые с клавиатуры.

■ Корректировка настройки звукоряда

1. Вызовите функцию настройки звукоряда, нажав и удерживая нужную "ноту" в секции настройки звукоряда более секунды.

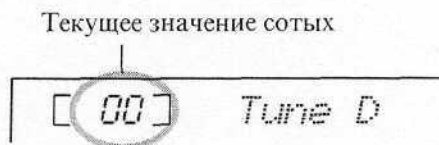
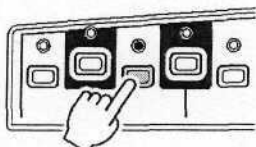

ПРИМЕЧАНИЕ:

- * Вы также можете получить доступ к дисплею настройки звукоряда, нажав несколько раз кнопку FUNCTION (функция).

2. Скорректируйте настройку звукоряда.

Используйте цифровые кнопки или кнопки +/- для корректировки настройки в диапазоне от -64 до 63 сотых (одна сотая равна сотой полутона).



(Использование кнопок +/-:

Нажмите кнопку + или -, при необходимости повторно, до отображения на дисплее нужного значения. Вы можете удерживать кнопки нажатыми.

(Отрицательные значения.

Для ввода отрицательных значений повторите описанные выше шаги 1-2.

3. При желании настройте другие ноты.

Для этого повторите шаги 1-2, описанные выше.

■ Регистрация настроек звукоряда

Настройки звукоряда и статус вкл/выкл настроек запоминается.

1. Задайте настройку звукоряда для каждой ноты.

2. Удерживая нажатой кнопку ORIENTAL SCALE [MEMORY], нажмите одну из кнопок MEMORY (память) 1-4. Загорится индикатор выбранной кнопки, и данные будут сохранены.

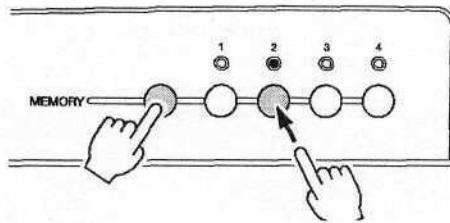

ПРИМЕЧАНИЕ:

* Нажмите кнопки +/- одновременно для мгновенной переустановки значений на величины "по умолчанию" (0 сотых).

! ВНИМАНИЕ

* Никогда не выключайте питание, если на дисплее отображено сообщение Writing (запись). Это может привести к повреждению флэш-памяти и утрате данных.

ПРИМЕЧАНИЕ:

Данные из памяти звукоряда удерживаются в памяти даже в случае выключения питания.

■ Вызов настроек звукоряда

Настройки звукоряда, сохраненные с помощью кнопки SCALE MEMORY, можно вызвать нажатием соответствующей кнопки.

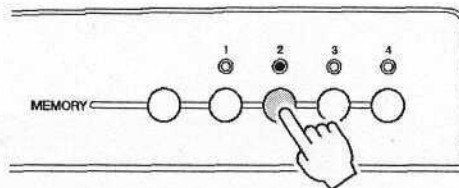

Область памяти звукоряда можно выключить нажав кнопку MEMORY (память) 1-4, для которой горит индикаторная лампочка. Лампочка погаснет, и PSR-A300 вернется к обычной настройке.

■ Включение настройки аккомпанемента

Вы можете применять или не применять настройку звукоряда к аккомпанементу. Нажмите кнопку FUNCTION (функция) (если нужно, то повторно). На дисплее появится индикация TuneAcc. Затем включите/выключите функцию с помощью кнопок +/-.

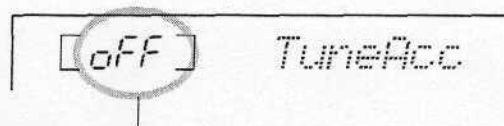
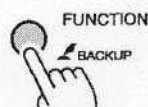

Текущая настройка

Шаг 8 - Исполнение при совместном использовании регулятора высоты тона

■ Добавление вариаций высоты тона

регулятор PITCH BEND (изгиб высоты тона) может использоваться для добавления плавных вариаций высоты тона к нотам, исполняемым с клавиатуры.

Покрутите колесико вверх для повышения высоты тона или вниз - для ее понижения. При отпуске колесика оно возвращается в центральное положение - к нормальной высоте тона.



■ Настройка диапазона изгиба высоты тона

Диапазон действия регулятора изгиба высоты тона может настраиваться шагами в полутон. Когда, к примеру, диапазон установлен на "2", полная прокрутка колесика вверх обеспечивает максимальное повышение высоты тона на 2 полутона (один полный тон), а прокрутка вниз - понижение на 2 полутона. Максимальная настройка составляет "12", т.е. +/- 1 октава.

1. Нажмите кнопку FUNCTION (функция) несколько раз до появления на дисплее индикации PBRange.

Текущий диапазон изгиба высоты тона

Режим диапазона высоты тона

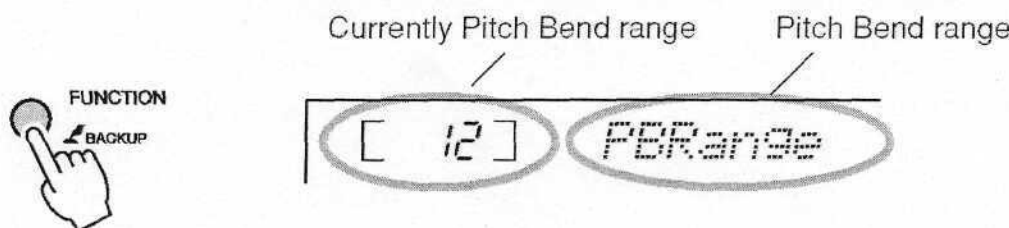

2. Используя кнопки 0-9 и +/-, установите необходимый диапазон изгиба высоты тона.

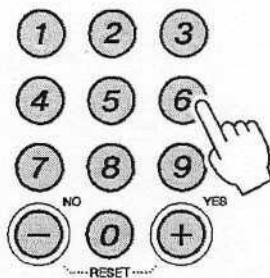

Резервное копирование и инициализация

Резервное копирование

Некоторые встроенные параметры возвращаются к значениям "по умолчанию", если их текущие значения не были сохранены перед выключением питания.

Для сохранения этих параметров нажмите и удерживайте кнопку FUNCTION (функция) более секунды.

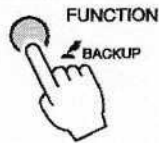

(параметры, сохраняемые при резервном копировании):

- * Песни пользователя (*)
- * Загруженные стили (*)
- * вкл/выкл отклика на нажатие
- * Память звукоряда
- * Следующие установки: настройка, настройка звукоряда, вкл/выкл настройки аккомпанемента, диапазон изгиба высоты тона, точка разделения, чувствительность к нажатию, громкость стилиа, громкость песни, громкость метронома, отмена демонстрации, поддержка звучания с панели.

(*) Песни пользователя и загруженные стили резервно копируются при выполнении записи, поэтому данные не утрачиваются даже без резервного копирования.

Инициализация

Эта функция удаляет все резервно скопированные данные, и восстанавливает исходные настройки. Ниже описана процедура инициализации.

Удаление резервно скопированных данных

Для удаления резервно скопированных данных из встроенной флэш-памяти включите питания с помощью выключателя STANDBY/ON (питание), одновременно удерживая нажатой высшую белую клавишу на клавиатуре. Резервно скопированные данные будут удалены, и восстановятся значения "по умолчанию".

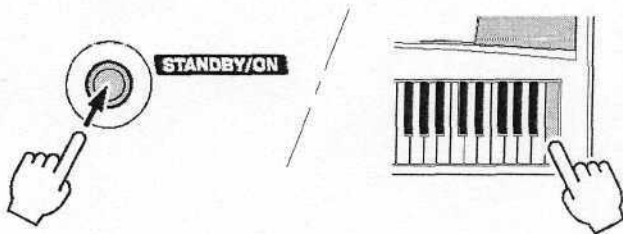

! ВНИМАНИЕ

* Перед удалением резервно скопированных данных можно скопировать их на компьютер с помощью программы Musicsoft Downloader. Обратитесь к с. 67.

Очистка флэш-памяти

Для удаления данных песен и стилей, занесенных во встроенную флэш-память, одновременно нажмите высшую белую клавишу и три высших черных клавиши, включите выключатель STANDBY/ON (питание).

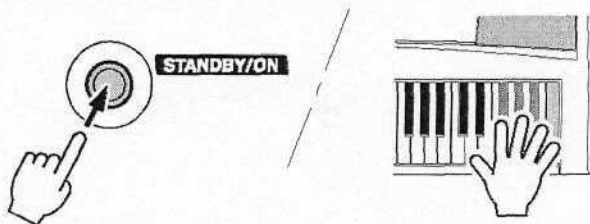

! ВНИМАНИЕ

* При очистке флэш-памяти будут удалены данные песен, которые вы загрузили в память. Убедитесь, что вы сохранили важную информацию на компьютере с помощью программы Musicsoft Downloader. Обратитесь к с. 67.

Базовые операции и индикация

Базовые операции

■ Включение питания

Уберите громкость, повернув регулятор Master Volume (общая громкость) влево, и нажмите кнопку STANDBY/ON (питание) для включения питания. Нажмите вновь кнопку STANDBY/ON (питание) для выключения питания.



■ Регулировка громкости

Поверните регулятор Master Volume (общая громкость).

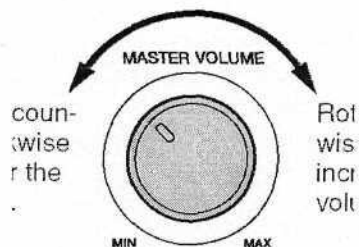

Поверните регулятор против часовой стрелки для уменьшения громкости и по часовой стрелке для ее увеличения.

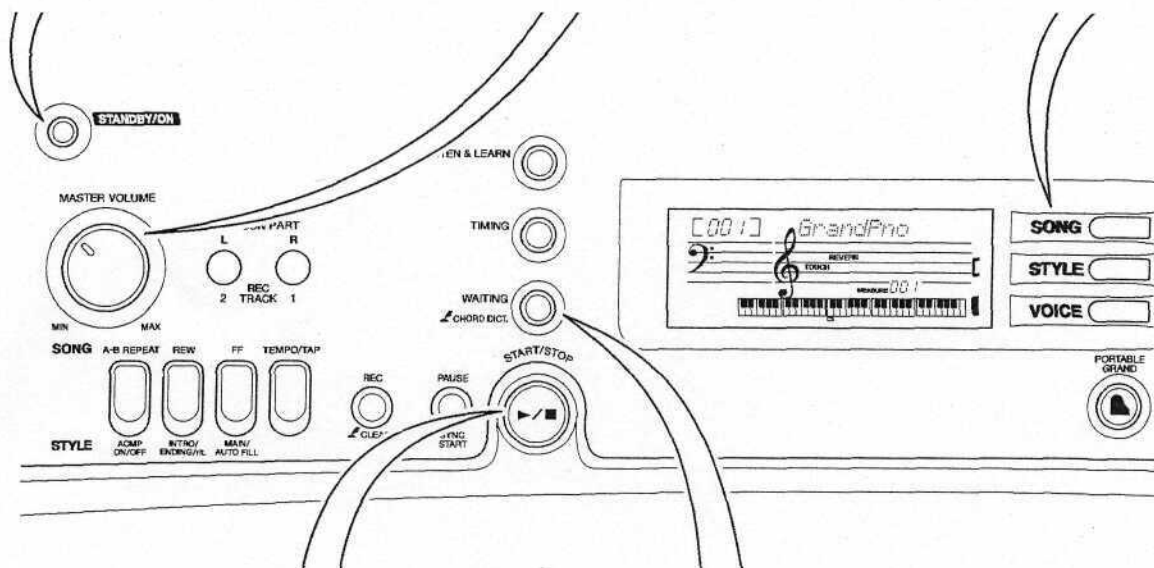

■ О кнопке START/STOP (пуск/остановка)

Нажмите кнопку START/STOP (пуск/остановка) после нажатия кнопок SONG (песня) или STYLE (стиль) для запуска воспроизведения выбранной песни или стиля (ритма).

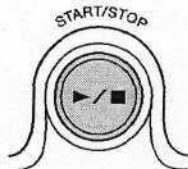

Символ "Нажать и удерживать"

Символ "нажать и удерживать" появляется рядом с кнопками, которые нужно удерживать нажатыми дольше секунды для вызова нужной функции.

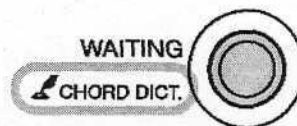

Нажмите кнопку для выбора базовой функции

- SONG** Нажмите кнопку SONG (песня) для выбора песни.
- STYLE** Нажмите кнопку STYLE (стиль) для выбора стиля.
- VOICE** Нажмите кнопку VOICE (голос) для выбора голоса

Когда вы выбираете базовую функцию на дисплее появляется название и номер выбранной песни, стиля и голоса. Из этого дисплея вы можете выбрать нужную песню, стиль или голос.

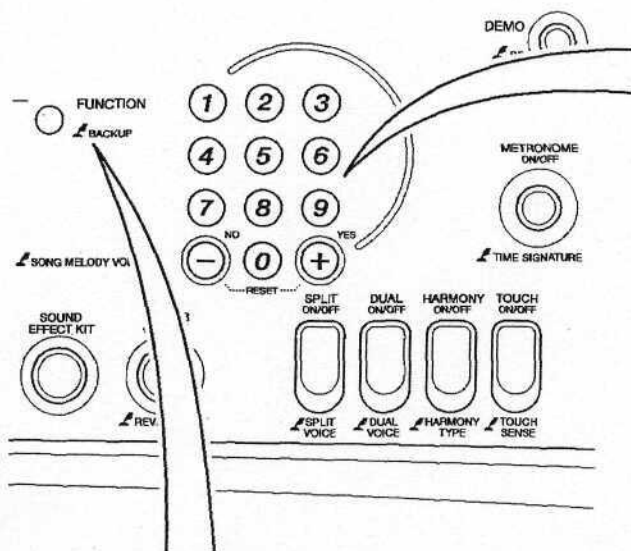

Настройки функций (с. 60)

кнопка FUNCTION (функция) содержит 47 настроек. При каждом нажатии позиции выбираются последовательно, а значение выбранной позиции может изменяться на дисплее.



Ввод номера или значения

(Цифровые кнопки 0-9)

Цифровые используются для прямого ввода номеров песен, стилей или голосов, а также значений параметров.

Для номеров, которые начинаются с одного или двух нулей, нули можно пропускать.

Пример: выбор голоса 002.

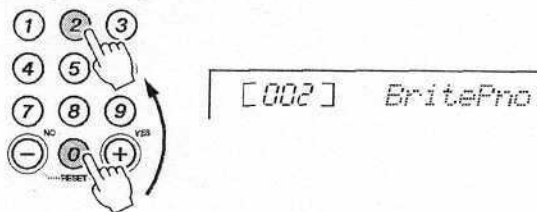

Нажмите кнопки 0, 0, 2.

(Кнопки +/-)

Кратковременно нажмите кнопку "+" для увеличения значения на 1 или кнопку "-" для уменьшения значения на 1. Удерживайте кнопки нажатыми для непрерывного изменения значений в нужном направлении.

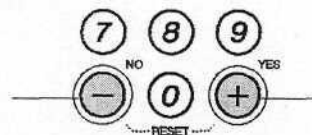

■ Дисплей

На главном дисплее отображаются все базовые настройки для песни, стиля и голоса. Там также присутствует ряд индикаций, отображающих статус вкл/выкл для определенной функции.

Нотное письмо

Отображает мелодию и аккорды песни при использовании функции обучения или ноты аккорда при использовании функции справочника. В остальное время отображаются ноты, исполняемые с клавиатуры.



ПРИМЕЧАНИЕ:

* Любые ноты выше или ниже нотной линейки отображаются как 8va.

* Для некоторых аккордов не все ноты могут отображаться на дисплее. Это связано с ограничениями.

Отображение песни/записанной дорожки

Здесь отображается информация, связанная с песней/записанной дорожкой (см. С. 25 и 42).

Горит "R": дорожка содержит данные.

"R" не горит: Дорожка глушится или не содержит данных.

"R" мигает: дорожка выбрана для записи.

Такт

Указывает текущий такт при воспроизведении песни. Например, MEASURE 003.

Дисплей долей

Указывает долю стиля или песни с помощью мигающей стрелки.

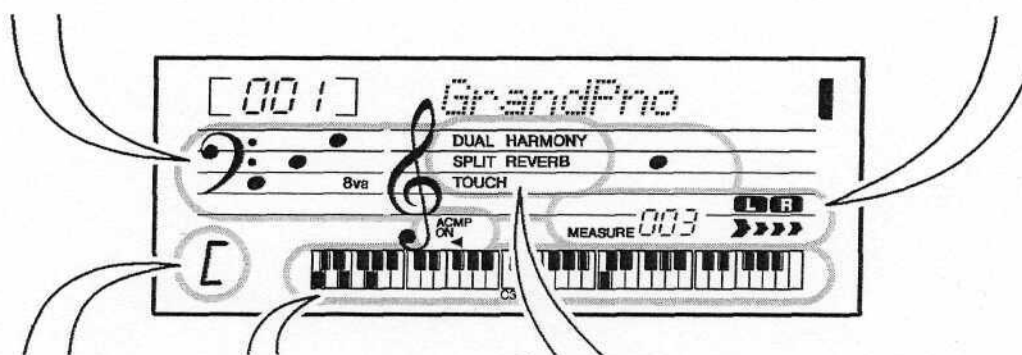

Дисплей аккорда

Указывает название аккорда, воспроизводимого или исполняемого на клавиатуре. "Г"

ACMP ON

Появляется при включении автоматического аккомпанемента.

Дисплей клавиатуры

Указывает исполняемые ноты. Указывает мелодию и ноты аккордов песни при активированной функции урока. Также указывает ноты аккорда при его исполнении или использовании функции справочника.

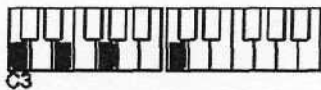

Сдвоенный режим

Индикация DUAL появляется при включении сдвоенного режима (с. 13).

Гармония

Индикация HARMONY (гармония) появляется при активировании данной функции (с. 44).

Разделение

Индикация SPLIT появляется при активировании функции разделения.

Реверберация

Индикация REVERB (реверберация) появляется при включении реверберации (с. 45).

Отклик на нажатие

Индикация TOUCH (нажатие) появляется при активировании отклика на нажатие (с. 47).

Урок песни

Вы можете выбрать любую песню и научиться исполнять ее левой, правой или обеими руками. Урок песни позволяет разучить песню за три простых шага. Относительно песен, подходящих для данной функции, обратитесь к с. 65.

Ход урока

Выберите песню для урока. → Выберите партию. → Выберите метод. → Запустите урок.

Методы:

Урок 1 (услышать и выучить) Прослушайте и запомните мелодию или ритм выбранной песни.

Урок 2 (Синхронизация) Научитесь исполнять ноты своевременно с темпом песни.

Урок 3 (Ожидание) Научитесь исполнять правильные ноты.

■ Урок 1 (услышать и выучить)

В уроке 1 нет необходимости исполнять на клавиатуре. Будет звучать мелодия/аккорды выбранной песни. Внимательно слушайте и хорошенько запоминайте.

1. Выберите нужную песню для урока.

Нажмите кнопку SONG (песня), а затем выберите песню (с. 21), используя кнопки 0-9 и +/- . Если вы хотите попрактиковаться в пересылке песни с компьютера, выберите одну из песен, начиная с номера 041.

ПРИМЕЧАНИЕ:

* Песни пользователя нельзя использовать для этого урока.

ПРИМЕЧАНИЕ:

* Вы не можете выбрать партию в процессе воспроизведения песни перед Уроком 1. Если песня исполняется, остановите исполнение и затем продолжите с шага 2.

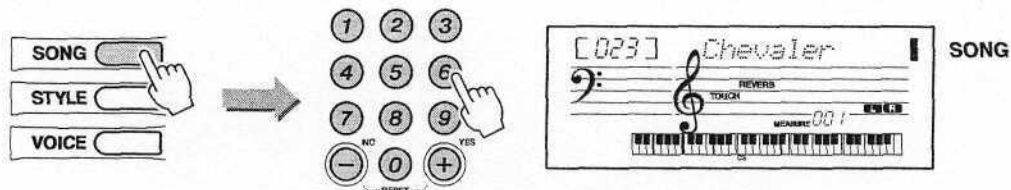

Инструмент имеет 35 встроенных песен. Некоторые песни (как показано ниже) предназначены для уроков правой руки и не могут использоваться для уроков левой руки или обеих рук.

- Песни для урока правой руки:
Песни 001-015

2. Выберите партию, в исполнении которой вы хотите поупражняться.

Нажмите кнопку [R] для урока правой руки, [L] - для урока левой руки или обе кнопки для урока обеих рук. Будет отображена выбранная партия.

Урок левой руки

Урок правой руки

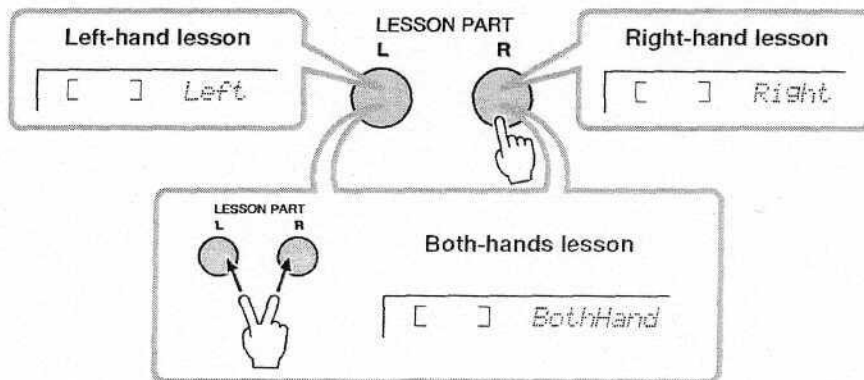

Урок для обеих рук

сообщение "No Lpart" появится на дисплее, если вы выбрали партию левой руки для песен 001-015, которые не содержат таких данных. Эти песни нельзя использовать для левой руки или обеих рук.

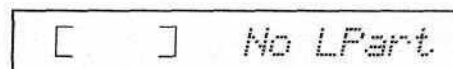

3. Начните урок 1.

Нажмите кнопку LISTEN & LEARN (Слушай и учись) для запуска урока 1. Начнет звучать мелодия, выбранная в шаге 2. Внимательно прослушайте ее и запомните.



Ноты и положения клавиш для выбранной мелодии будут отображаться на дисплее.

4. Остановите урок.

Вы можете остановить урок в любое время, нажав кнопку START/STOP (пуск/остановка).

ПРИМЕЧАНИЕ:

* Для песен, переданных с компьютера, индикация "No Lpart" не появляется даже при отсутствии в песне партии левой руки.

ПРИМЕЧАНИЕ:

* Даже после запуска урока 1 и звучания песни вы все еще можете выбрать партию.
* При изменении голоса мелодии для песни положение клавиши на дисплее должно сместиться (в единицах октавы) в зависимости от выбранного голоса (с. 41).
* Вы можете выбрать уроки 1-3, нажав кнопки LISTEN & LEARN (Слушай и учись), TIMING (синхронизация), WAITING (ожидание).

Урок 2 (Синхронизация)

В этом уроке попытайтесь исполнять ноты своевременно. Просто сосредоточьтесь на исполнении каждой ноты в темпе аккомпанемента. Ноты будут звучать правильно даже при нажатии неправильной клавиши.

1. Выберите песню для урока.

2. Выберите партию.

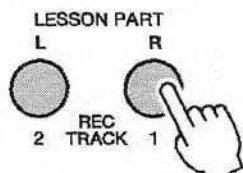

3. Запустите урок 2.

Нажмите кнопку TIMING (Синхронизация) для запуска урока 2.

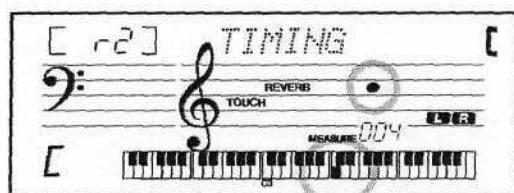
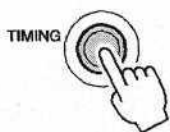

4. Остановите урок.

Вы можете остановить урок в любое время, нажав кнопку START/STOP (пуск/остановка).



■ Оценка

По завершении урока 2 или 3 вы получите оценку: ОК, хорошо, очень хорошо, отлично.

ПРИМЕЧАНИЕ:

* Вы не можете использовать сдвоенные или разделенные голоса на уроке.

* Точка разделения фиксируется и не может изменяться. Для левой руки она закрепляется за 59 или B2; для урока аккордов левой руки - за 54 или F#2.

ПРИМЕЧАНИЕ:

* Вы не можете выбрать партию при исполнении песни перед запуском урока 2. Если песня уже исполняется, остановите исполнение и продолжите с шага 2.

ПРИМЕЧАНИЕ:

* Даже если урок уже начат и идет исполнение песни, вы все еще можете выбрать партию.

Урок 3 (Ожидание)

В этом режиме попытайтесь исполнять правильные ноты. Ноты, которые следует исполнять, появляются в партитуре и на клавиатуре, отображенных на дисплее. Песня останавливается и "ожидает" исполнения правильной ноты.

1. Выберите песню для урока.

2. Выберите нужную партию.

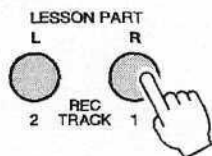

3. Запустите урок 3.

Нажмите кнопку WAITING (ожидание) для запуска урока 3.

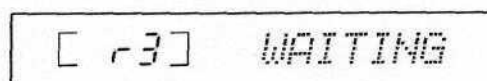
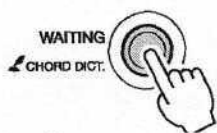

Исполняйте ноты, отображаемые на дисплее.
Старайтесь исполнять правильные ноты.

4. Остановите урок.

Вы можете остановить урок в любой момент, нажав кнопку START/STOP (пуск/остановка).

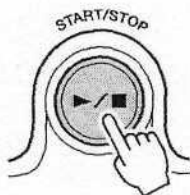

ПРИМЕЧАНИЕ:

* Вы не можете выбрать партию в процессе воспроизведения песни до запуска урока 3. Остановите воспроизведение, затем продолжите с шага 2.

ПРИМЕЧАНИЕ:

* Даже если урок 3 запущен, и идет воспроизведение песни, вы все еще можете выбрать партию.

Настройки песни

■ Изменение голоса мелодии

Вы можете изменить голос мелодии песни, выбрав любой голос по своему усмотрению.

1. Выберите песню и начните ее воспроизведение.
Обратитесь к с. 20.

2. Выберите нужный голос, используя цифровые кнопки и кнопки +/-.

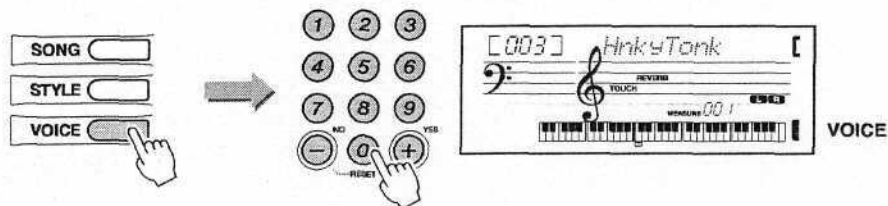

Выбранный голос будет звучать при нажатии клавиш клавиатуры. Если достигнут конец песни, нажмите кнопку START/STOP (пуск/остановка) для повторного запуска воспроизведения песни.

3. Удерживайте нажатой кнопку VOICE (голос) более секунды.

На дисплее на несколько секунд появится индикация SONG MELODY VOICE (голос мелодии песни). Это указывает, что исходный голос был заменен голосом, выбранным в шаге 2.

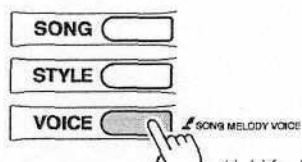

■ Громкость песни

Данная процедура позволяет настраивать баланс между воспроизведением песни и нотами, исполняемыми с клавиатуры.

1. Нажмите кнопку SONG (песня).



ПРИМЕЧАНИЕ:
* Вы не можете изменить голос мелодии в песне пользователя.

2. Нажмите кнопку **FUNCTION** (функция) несколько раз для отображения на дисплее индикации **SongVol**.

Текущая громкость песни громкость песни

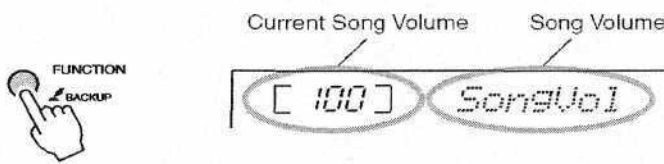

3. Задайте громкость песни с помощью кнопок 0-9 и +/-.

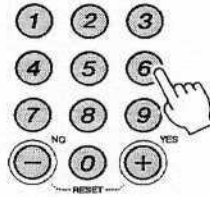

ПРИМЕЧАНИЕ:

* нажмите кнопки +/- одновременно для возвращения к значению "по умолчанию" (100).

■ **Глушение**

Вы можете глушить дорожки 1 или 2 при воспроизведении песни.

* Для глушения дорожки 1 нажмите кнопку **REC TRACK 1** (запись дорожки 1) при воспроизведении песни.

* Для глушения дорожки 2 нажмите кнопку **REC TRACK 2** (запись дорожки 2) при воспроизведении песни.

Вы можете отменить глушение, нажав соответствующую кнопку **TRACK** (дорожки) 1 или 2 в процессе воспроизведения песни или выбрав другую песню.

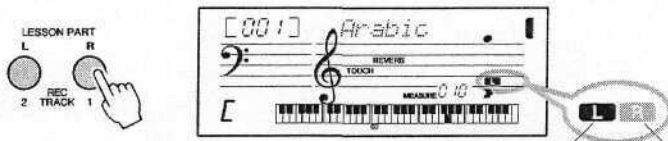

L - горит, когда дорожка содержит данные, R - не горит, когда дорожка глушится или не содержит данных.

■ Возможность поупражняться

Вы можете повторно упражняться в исполнении сложного фрагмента. Данная функция позволяет задать фрагмент песни от точки А до точки В с целью его повторного воспроизведения.

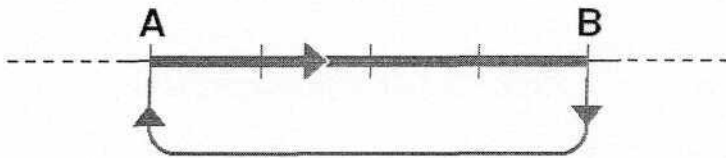

Данный фрагмент будет воспроизводиться повторно.

1. Начните воспроизведение песни и нажмите кнопку A-B REPEAT (повторение A-B) в начале фрагмента, который вы хотите повторять (точка А). На дисплее появится сообщение A-REPEAT.

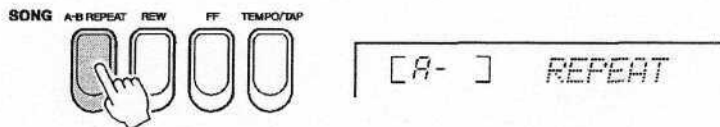

2. Нажмите кнопку A-B REPEAT (повторение A-B) в конце фрагмента, который вы хотите повторять (точка В). На дисплее появится сообщение B-REPEAT.

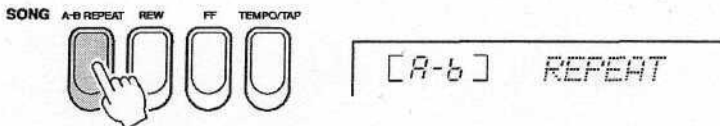

Вы можете остановить воспроизведение, нажав кнопку A-B REPEAT (повторение A-B). Режим повторного воспроизведения будет отменен, и возобновится обычное воспроизведение песни.

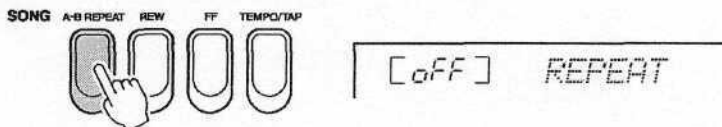

ПРИМЕЧАНИЕ:

* Точки начала и конца повторяемого фрагмента можно задать шагами в 1 такт.

* Функцию повторного воспроизведения можно задать при остановленном воспроизведении. Просто используйте кнопки REW (перемещение назад) и FF (перемещение вперед) для выбора нужного такта, затем нажмите кнопку A-B REPEAT (повторение A-B) в начале и конце фрагмента. После этого начните воспроизведение.

* Если вы хотите задать точку А в начале песни, нажмите кнопку A-B REPEAT (повторение A-B) перед запуском воспроизведения песни.

ПРИМЕЧАНИЕ:

* Функция повторного воспроизведения может быть отменена при выборе другой песни или входе в режим стиля.

Исполнение с эффектами

■ Добавление гармонии

Данная функция добавляет ноты гармонии, а также эффекты тремоло и эхо к основному голосу.

1. Нажмите кнопку HARMONY (гармония) для включения гармонии. Если вы не хотите добавлять ноты гармонии, нажмите кнопку HARMONY ON/OFF (вкл/Выкл гармонию) для выключения гармонии.

Появляется при включении гармонии

Appears when harmony is on.

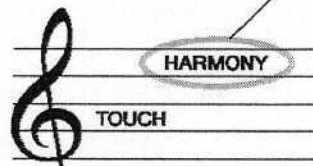
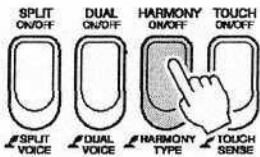

ПРИМЕЧАНИЕ:

* Когда вы нажимаете кнопку HARMONY ON/OFF (вкл/Выкл гармонию) для включения функции, автоматически выбирается соответствующий тип гармонии для выбранного основного голоса.

2. Удерживайте нажатой кнопку HARMONY ON/OFF (вкл/Выкл гармонию) более секунды.

А дисплее на несколько секунд появится индикация HarmType (тип гармонии).

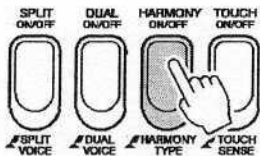

Hold for longer

Выбранный тип гармонии

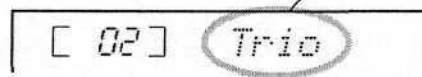

ПРИМЕЧАНИЕ:

* Вы можете получить доступ к настройкам типа гармонии, нажав несколько раз кнопку агрегат.

* Гармония будет выключена при использовании функции справочника аккордов.

3. Выберите нужный тип гармонии, используя кнопки 0-9 и +/-.

Обратитесь к перечню типов гармонии на с. 84.

Попытайтесь исполнить на клавиатуре с использованием функции гармонии. Результат каждого типа гармонии отличный. Обратитесь к следующей странице относительно подробностей.

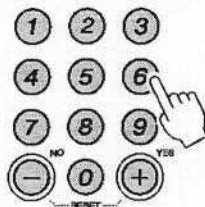

● Как звучит каждый тип гармонии

Тип гармонии 01-05

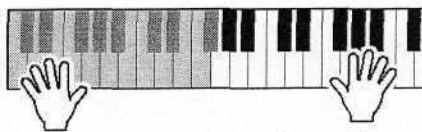

Нажмите клавиши правой рукой, исполняя при этом аккорды в секции аккомпанемента (при включенном аккомпанементе - с. 23).

* Тип гармонии 06-12 (трель)



Удерживайте нажатыми две клавиши.

Вы можете настроить громкость гармонии, см. С. 60

* Тип гармонии 13-19 (тремоло)



Удерживайте нажатыми несколько клавиш.

* Тип гармонии 20-26 (эхо)



Удерживайте нажатыми несколько клавиш.

ПРИМЕЧАНИЕ:

* Ноты гармонии могут добавляться к основному голосу, но не могут добавляться к сдвоенным или разделенным голосам.

* Клавиши слева от точки разделения клавиатуры не воспроизводят нот гармонии при включенном автоматическом аккомпанементе.

■ **Добавление реверберации**

реверберация добавляет ощущение пространства звучанию, издаваемому клавиатурой.

Как добавить реверберацию

Нажмите кнопку REVERB ON/OFF (вкл/Выкл реверберации) для включения реверберации. Обычно реверберация включена. Вы можете проверить, как звучит выбранный тип реверберации, нажав клавишу на клавиатуре. Для выключения реверберации нажмите вновь кнопку REVERB ON/OFF (вкл/Выкл реверберации).

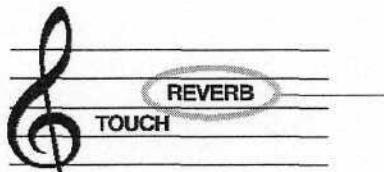

Появляется при включенной реверберации

Выбор типа реверберации

Идеальный тип реверберации выбирается автоматически при выборе песни или стиля, однако вы можете сделать свой выбор сами.

1. Нажмите и удерживайте нажатой кнопку REVERB ON/OFF (вкл/Выкл реверберации) более секунды. На дисплее на несколько секунд появится индикация REVERB (реверберация), а затем появится тип реверберации.



Hold for longer than a second.

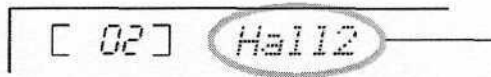

Выбранный тип реверберации

2. Выберите нужный тип реверберации, используя кнопки 0-9 и +/-.
 Обратитесь к перечню типов реверберации на с. 85.
 Вы можете настроить глубину реверберации в функциональных настройках (с. 60).

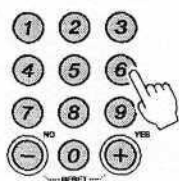

ПРИМЕЧАНИЕ:
 * Вы также можете получить доступ к настройке типа реверберации, нажав несколько раз кнопку FUNCTION (функция).

■ Добавление хора

Этот эффект делает звучание более богатым, теплым и объемным. Лучший тип хора выбирается автоматически при выборе голоса. Однако вы можете выбрать тип сами.

1. Нажмите кнопку FUNCTION (функция) несколько раз, пока не появится индикация CHORUS (хорус).

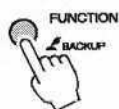

Выбранный тип хора

2. Выберите тип хора, используя кнопки 0-9 и +/-.
 Обратитесь к списку типов хора на с. 85.
 Вы можете настроить глубину хора по отдельности для основного, сдвоенного и разделенного голосов с помощью функциональных настроек (с. 60).

■ Добавление поддержки звучания

Вы можете добавить голосам клавиатуры фиксированной поддержки звучания.

1. Нажмите кнопку FUNCTION (функция) несколько раз для отображения индикации SUSTAIN (поддержание звучания).

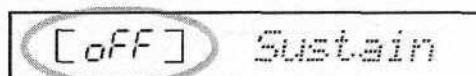
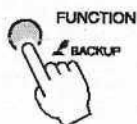

Текущая настройка

2. Нажмите кнопку "+" для включения поддержки звучания.
 Для выключения поддержки звучания нажмите кнопку "-".



Включено

ПРИМЕЧАНИЕ:
 * Обратитесь к разделу на с. 9 относительно применения поддержки звучания с помощью дополнительного педального выключателя.

Удобные возможности

■ Чувствительность к нажатию

Появляется при включении отклика на нажатие

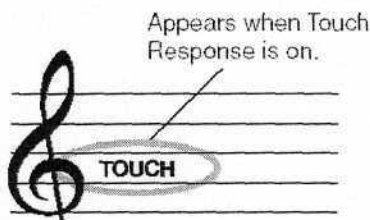
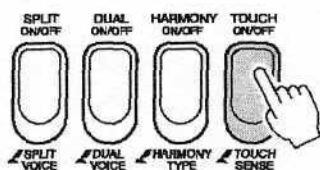

ПРИМЕЧАНИЕ:

* Функция чувствительности к нажатию не может использоваться для некоторых голосов (например, для органа) даже если соответствующая пиктограмма появляется на дисплее.

Нажмите кнопку TOUCH ON/OFF (вкл/выкл нажатие) для включения чувствительности к нажатию. Теперь вы можете управлять громкостью за счет силы нажатия клавиш. Обычно данная функция включена. Нажмите кнопку вновь, чтобы выключить функцию. Когда функция выключена, громкость будет оставаться неизменной вне зависимости от силы нажатия клавиш.

Установка чувствительности к нажатию

Когда функция активирована, вы можете настроить чувствительность клавиатуры за три шага. Более высокие значения обеспечивают большую чувствительность.

1. Нажмите кнопку TOUCH ON/OFF (вкл/выкл нажатие) и удерживайте ее нажатой более секунды. На дисплее на несколько секунд появится индикация TouchSns. Затем появится текущее значение чувствительности к нажатию.

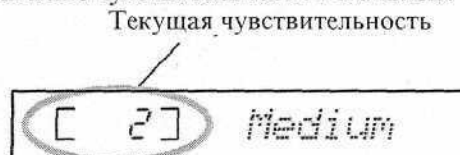
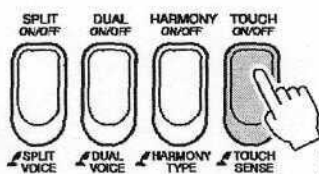

Hold for longer than a second.

2. Выберите чувствительность с интервале от 1 до 3 с помощью кнопок 0-9 и +/-.

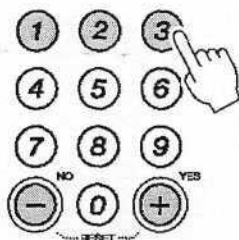

■ Точка разделения

Точка разделения может назначаться по желанию.

Точка разделения, настройка "по умолчанию": 54 (F#2)

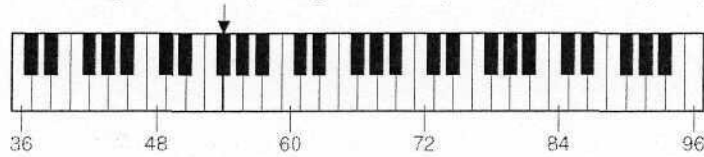

По умолчанию точка разделения устанавливается на клавише 54 (F#2), но ее положение можно изменить. При изменении точки разделения также изменяется и диапазон автоматического аккомпанемента.

1. Несколько раз нажмите кнопку FUNCTION (функция) до появления индикации SplitPnt.

Точка разделения

Текущая точка разделения

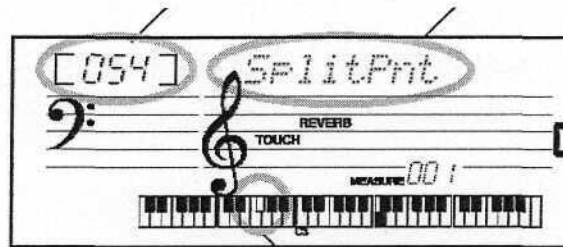
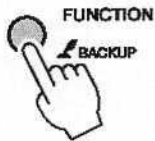

Точка

разделения

2. Задайте точку разделения, используя кнопки 0-9 и +/-.

ПРИМЕЧАНИЕ:

* Одновременно нажмите кнопки +/- для мгновенного возвращения к настройке "по умолчанию" 54 (F#2).

■ Транспозиция

Общая высота тона инструмента может смещаться вверх/вниз максимум на одну октаву шагами в полутон.

1. Нажмите кнопку FUNCTION (функция) несколько раз для отображения индикации Transpos.

Текущее значение транспозиции

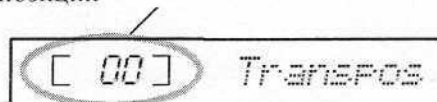
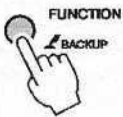

2. Используя кнопки 0-9 и +/-, задайте значение транспозиции в диапазоне от -12 до +12.

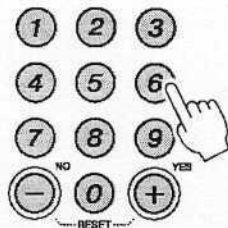

ПРИМЕЧАНИЕ:

* Высота тона наборов ударных и восточных перкуссий (109-121, 518-523) не может изменяться.

* одновременно нажмите кнопки +/- для возвращения к настройке "по умолчанию" (00).

■ Настройка

Вы можете выполнять тонкую настройку всего инструмента. Ее можно смещать вверх/вниз максимум на 100 сотых шагами в 1 сотую. (100 сотых = полутон).

1. Нажмите кнопку FUNCTION (функция) несколько раз до появления индикации Tuning.

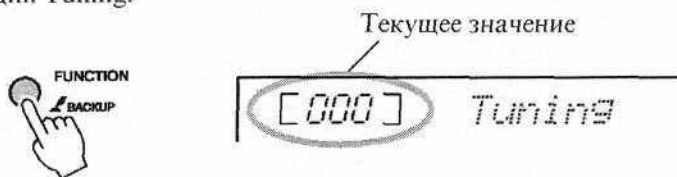

2. Используйте кнопки 0-9 и +/- для ввода значения настройки в интервале от -100 до +100.

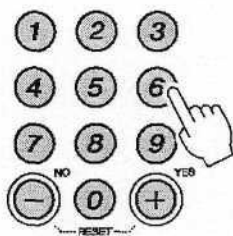

ПРИМЕЧАНИЕ:

* Настройка наборов ударных и восточных перкуссий (109-121, 518-523) не может изменяться.
* одновременно нажмите кнопки +/- для возвращения к настройке "по умолчанию" (000).

■ Настройка в одно нажатие

Иногда бывает затруднительно выбрать идеальный голос для песни или стиля. Настройка в одно нажатие автоматически выбирает наиболее подходящий голос при выборе стиля или песни. Просто выберите голос 000 для активирования этой функции.

1. Нажмите кнопку VOICE (голос), затем выберите голос 000, используя кнопки 0-9 и +/-.



Функция выключается при выборе другого голоса.

■ Изменение темпа песни/стиля

Песни и стили можно исполнять в любом темпе - быстро или медленно.

1. Нажмите кнопку **ТЕМПО/ТАР** (темп/настукивание) для вызова настройки темпа на дисплей после выбора песни/стиля.

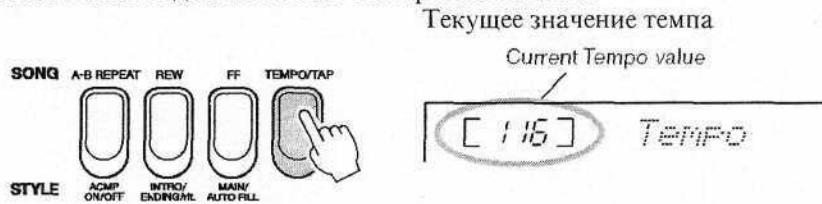

2. Задайте темп, используя кнопки 0-9 и +/-.

Вы также можете просто настучать темп по кнопке **ТЕМПО/ТАР** (темп/настукивание) - 4 раза для размера 4 и 3 раза для размера 3.

Вы можете изменить темп при воспроизведении песни/стиля, дважды нажав кнопку **ТЕМПО/ТАР** (темп/настукивание).

ПРИМЕЧАНИЕ:

* одновременно нажмите кнопки +/- для возвращения к темпу песни/стиля "по умолчанию".

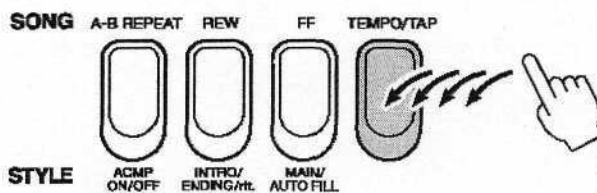

■ Настройка параметров голоса

Громкость, октава (высота тона инструмента смещается вверх/вниз октавами) и уровень посыла на хорус могут настраиваться индивидуально для основного, двоянного и разделенного голосов.

● Параметры Основного голоса (с. 61)

- * Громкость
- * Октава
- * Уровень посыла на хорус

● Параметры двоянного голоса (с. 61)

- * Громкость
- * Октава
- * Уровень посыла на хорус

● Параметры разделенного голоса (с. 61)

- * Громкость
- * Октава
- * Уровень посыла на хорус

Вы можете настроить каждый из этих параметров с использованием функциональных настроек (с. 60).

Функции стиля (автоматический аккомпанемент)

■ Различные способы запуска и остановки исполнения стиля

Запуск исполнения стиля

Ниже описаны три способа, которые могут использоваться для запуска исполнения стиля. Во всех случаях потребуется нажать кнопку **ACMP ON/OFF** (включение/выключение аккомпанемента) для включения автоматического аккомпанемента перед фактическим запуском исполнения стиля. Какой бы метод не использовался, вы можете нажать кнопку **INTRO/ENDING** (вступление/концовка) перед запуском исполнения. Сначала будет автоматически исполняться вступление, а после ее завершения будет автоматически выполняться переход к основной секции.



Появляется при включенном автоматическом аккомпанементе

■ Немедленный запуск

Нажмите кнопку **START/STOP** (пуск/остановка) для запуска исполнения выбранного стиля. Исполнение басовых и аккордов начнется сразу же при исполнении аккорда в секции аккомпанемента клавиатуры.



→ Немедленный запуск

■ Запуск аккордом

Нажмите кнопку **SYNC START** (синхронизация пуска) и стрелка долей начнет мигать, указывая на вход в режим ожидания синхронного запуска. Исполнение басовых и аккордов начнется сразу же при исполнении аккорда в секции аккомпанемента клавиатуры.



Режим ожидания синхронного пуска

Исполнение стиля начнется при исполнении аккорда в секции аккомпанемента.

■ Запуск настукиванием

Вы можете задать вступительный отсчет в любом темпе, в котором вы хотите запустить воспроизведение. Просто постучите по кнопке **TEMPO/TAP** (темп/настукивание) 3 или 4 раза, и выбранный стиль начнет исполняться в размере 3 или 4. Исполнение басовых и аккордов начнется сразу же при исполнении аккорда в секции аккомпанемента клавиатуры.



Запуск в темпе, который вы настукали по кнопке

- **Остановка исполнения стиля**

Следующие три способа могут использоваться для остановки исполнения стиля.

- **Немедленная остановка**

Исполнение останавливается после нажатия кнопки START/STOP (пуск/остановка).



→ Немедленная остановка

- **Остановка и вход в режим синхронизации запуска**

Если вы нажали кнопку SYNC START (синхронизация пуска) в процессе воспроизведения стиля, воспроизведение прекратится, и инструмент войдет в режим ожидания синхронного запуска (стрелка долей будет мигать).



воспроизведение немедленно прекращается, и инструмент входит в режим синхронизации запуска

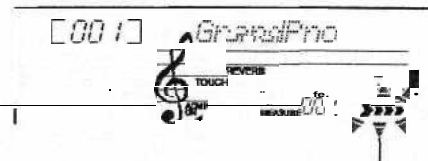

Режим ожидания синхронного запуска

- **Исполнение концовки с последующей остановкой**

Нажмите кнопку INTRO/ENDING (вступление/концовка) для запуска воспроизведения секции концовки. Воспроизведение остановится, когда концовка закончится.



воспроизведение остановится, когда концовка закончится.

Если вы нажмете кнопку INTRO/ENDING (вступление/концовка) второй раз (в процессе воспроизведения концовки), концовка будет исполняться с постепенным замедлением темпа.

Изменение паттернов (секции)

инструмент имеет несколько секций стилей (паттернов), которые позволяют изменять аккомпанемент в соответствии с песней.

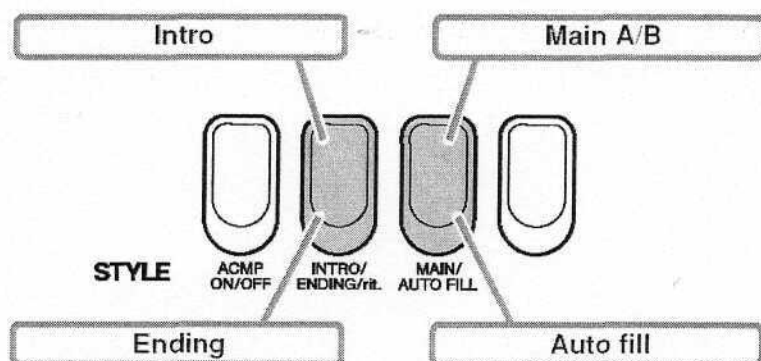

- Секция INTRO (вступление)

Используется в начале песни. Когда завершается исполнение песни, аккомпанемент смещается в основную секцию. Длительность вступления (в тактах) зависит от выбранного стиля.

- Основная секция

Используется для исполнения основной партии песни. Исполняется основной паттерн аккомпанемента; он повторяется бесконечное число раз до нажатия кнопки другой секции. Существует две вариации базового паттерна (А и В), причем исполнение стиля гармонично изменяется на базе аккордов, исполняемых левой рукой.

- секция вставки

Вставка добавляется автоматически перед изменением секции А и В.

- Секция концовки

Используется в конце песни. Когда исполнение концовки завершается, автоматический аккомпанемент останавливается. Длина концовки (в тактах) различается в зависимости от выбранного стиля.

1. Нажмите кнопку STYLE (стиль) и затем выберите стиль.

2. Включите автоматический аккомпанемент.

Нажмите кнопку ACMP ON/OFF (включение/выключение аккомпанемента).

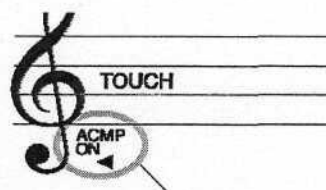
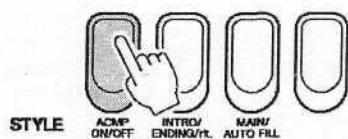

Появляется при включении автоматического аккомпанемента

3. Включите синхронизацию пуска.

Нажмите кнопку SYNC START (синхронизация пуска).



4. Нажмите кнопку MAIN/AUTO FILL (Основной/автоматическая вставка).

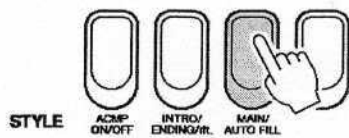

Название выбранной секции появится на дисплее.

5. Нажмите кнопку INTRO/ENDING (вступление/концовка).

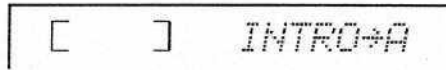
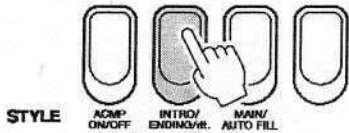

6. Как только будет исполнен аккорд левой рукой, начнется исполнение вступления для выбранного стиля. В нашем примере исполняется С мажорный аккорд. Информация о введении аккордов представлена на с. 56.

Секция аккомпанемента

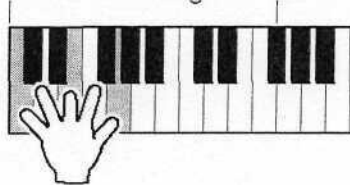

7. Нажмите кнопку MAIN/AUTO FILL (Основной/автоматическая вставка).

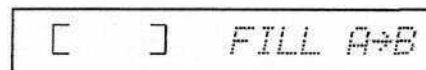
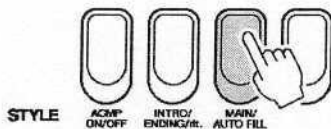

Когда вставка будет исполнена, произойдет плавный переход к секции A/B.

1. Нажмите кнопку INTRO/ENDING (вступление/концовка).

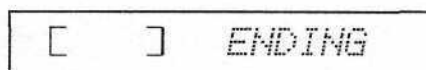
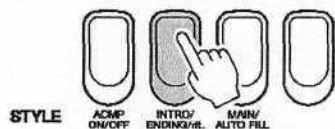

Вы перейдете в секцию концовки.

Когда исполнение концовки будет завершено, автоматический аккомпанемент остановится. Вы можете постепенно замедлить концовку, нажав кнопку INTRO/ENDING (вступление/концовка) повторно в процессе исполнения концовки.

■ Регулировка громкости стиля

Эта процедура позволяет регулировать баланс между воспроизведением стиля и нотами, исполняемыми с клавиатуры.

1. Нажмите кнопку STYLE (стиль).

2. Нажмите кнопку FUNCTION (функция) несколько раз для отображения индикации StyleVol.



3. Задайте громкость, используя кнопки 0-9 и +/-.

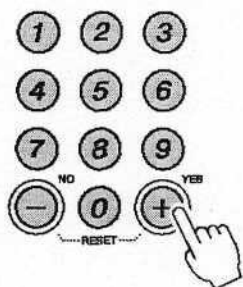

ПРИМЕЧАНИЕ:

* одновременно нажмите кнопки +/- для мгновенного возвращения к значению "по умолчанию" (100).

Исполнение аккордов автоматического аккомпанемента

Вы узнали, как исполнять аккомпанемент (с. 22), используя аккорды в левой части клавиатуры. Теперь познакомимся с типами аккордов и научимся их исполнять. Примером будут служить аккорды клавиши С. Существует два базовых способа исполнения аккордов в левой стороны клавиатуры при воспроизведении стиля (с. 23).

- Простые аккорды
- Стандартные аккорды

Точка разделения: "по умолчанию" (54 (F#2))

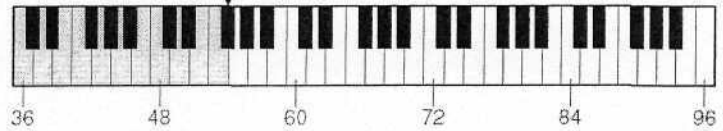

■ Простые аккорды

Этот способ позволяет исполнять аккорды в секции аккомпанемента клавиатуры одним, двумя или тремя пальцами.

Исполнение мажорного аккорда



Исполните основную ноту аккорда.

Исполнение минорного аккорда



Исполните основную ноту аккорда и ближайшую к ней левую черную клавишу.

Исполнение септы



Исполните основную ноту аккорда и ближайшую к ней левую белую клавишу.

Исполнение минорной септы



Исполните основную ноту аккорда и ближайшую к ней левую белую и черную клавиши (все три вместе).

ПРИМЕЧАНИЕ:

* Основные ноты и соответствующие им клавиши приведены ниже.

Секция аккомпанемента



■ Стандартные аккорды

Этот способ позволяет исполнять аккомпанемент, исполняя аккорды всеми пальцами в секции аккомпанемента клавиатуры.

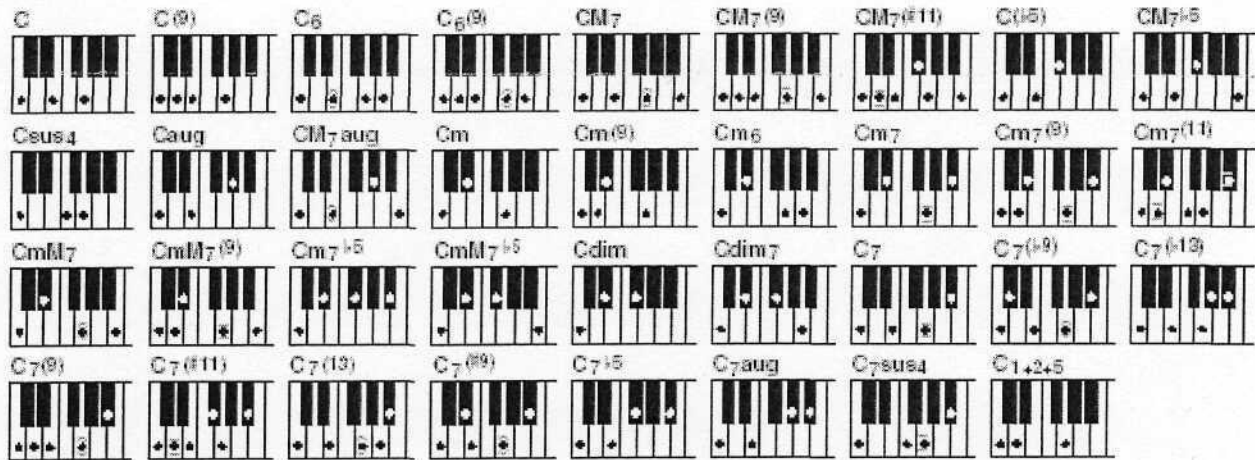

* Ноты в скобках являются дополнительными. Аккорды будут распознаваться и без них.

Название аккорда /[Сокращение]	Нормальное расположение голосов	Аккорд (С)	Дисплей
Мажорный [М]	1 - 3 - 5	C	C
Добавление 9-й [(9)]	1 - 2 - 3 - 5	C(9)	C(9)
Шестой [6]	1 - (3) - 5 - 6	C6	C6
Шестой девятый [6(9)]	1 - 2 - 3 - (5) - 6	C6(9)	C6(9)
Мажорный септ [M7]	1 - 3 - (5) - 7 или 1 - (3) - 5 - 7	CM7	CM7
Мажорный септ девятый [M7(9)]	1 - 2 - 3 - (5) - 7	CM7(9)	CM7(9)
Мажорный септ с добавлением диеза одиннадцатой [M7(#11)]	1 - (2) - 3 - #4 - 5 - 7 или 1 - 2 - 3 - #4 - (5) - 7	CM7(#11)	CM7(#11)
Пониженная пятая [(b5)]	1 - 3 - b5	C(b5)	Cb5
Мажор септ с пониженной пятой [M7b5]	1 - 3 - b5 - 7	CM7b5	CM7b5
Подвешенная кварта [sus4]	1 - 4 - 5	Csus4	Csus4
Увеличенный [aug]	1 - 3 - #5	Caug	Caug
Мажор септ увеличенный [M7aug]	1 - (3) - #5 - 7	CM7aug	CM7aug
Минор [m]	1 - b3 - 5	Cm	Cm
Минорный с добавлением девятой [m(9)]	1 - 2 - b3 - 5	Cm(9)	Cm(9)
Минор шесть [m6]	1 - b3 - 5 - 6	Cm6	Cm6
Минор септ [m7]	1 - b3 - (5) - b7	Cm7	Cm7
Минор септ девять [m7(9)]	1 - 2 - b3 - (5) - b7	Cm7(9)	Cm7(9)
Минор септ с добавлением одиннадцатой [m7(11)]	1 - (2) - b3 - 4 - 5 - (b7)	Cm7(11)	Cm7(11)
Минор мажор семь [mM7]	1 - b3 - (5) - 7	CmM7	CmM7
Минор мажор семь девять [mM7(9)]	1 - 2 - b3 - (5) - 7	CmM7(9)	CmM7(9)
Минор септ с пониженной пятой [m7b5]	1 - b3 - b5 - b7	Cm7b5	Cm7b5
Минор мажор с пониженной пятой [mM7b5]	1 - b3 - b5 - 7	CmM7b5	CmM7b5
Уменьшенный [dim]	1 - b3 - b5	Cdim	Cdim
Уменьшенный септ [dim7]	1 - b3 - b5 - 6	Cdim7	Cdim7
Септ [7]	1 - 3 - (5) - b7 или 1 - (3) - 5 - b7	C7	C7
Септ с пониженной девятой [7(b9)]	1 - b2 - 3 - (5) - b7	C7(b9)	C7(b9)
Септ с добавлением пониженной тринадцатой [7(b13)]	1 - 3 - 5 - b6 - b7	C7(b13)	C7(b13)
Септ девятый [7(9)]	1 - 2 - 3 - (5) - b7	C7(9)	C7(9)
Септ с добавлением повышенной одиннадцатой [7(#11)]	1 - (2) - 3 - #4 - 5 - b7 или 1 - 2 - 3 - #4 - (5) - b7	C7(#11)	C7(#11)
Септ с добавлением тринадцатой [7(13)]	1 - 3 - (5) - 6 - b7	C7(13)	C7(13)
Септ с повышенной девятой [7(#9)]	1 - #2 - 3 - (5) - b7	C7(#9)	C7(#9)
Септ с пониженной пятой [7b5]	1 - 3 - b5 - b7	C7b5	C7b5
Септ увеличенный [7aug]	1 - 3 - #5 - b7	C7aug	C7aug
Септ с подвешенной четвертой [7sus4]	1 - 4 - (5) - b7	C7sus4	C7sus4
Один плюс два плюс пять [1+2+5]	1 - 2 - 5	C1+2+5	C

ПРИМЕЧАНИЕ:

- Ноты в скобках можно опустить.
- Исполнение двух одинаковых клавиш в разных октавах дает аккомпанемент, основанный только на тонике (основном тоне) аккорда.
- Чистая квинта (1+%) дает аккомпанемент, основанный только на основном тоне аккорда и квинте, который можно использовать для большинства мажорных и минорных аккордов.
- Расстановка пальцев для аккордов, указанных в таблице, показана в позиции "основного тона аккорда", но можно использовать и другие инверсии аккорда, за следующими исключениями: m7, m7b5, m6, sus4, aug, dim7, 7b5, 6(9), 1+2+5
- Инверсии аккордов 7sus4 и m7(11) не распознаются, если ноты, указанные в скобках, опускаются.
- Авто-аккомпанемент иногда не будет изменяться когда соответствующие аккорды воспроизводятся последовательно (например, когда после некоторых минорных аккордов идет минор семь).
- Расстановки пальцев из двух нот дают аккорд, основанный на предыдущем исполненном аккорде.

■ Поиск аккордов с использованием функции справочника

Функция справочника представляет собой встроенный "Справочник аккордов", который показывает вам индивидуальные ноты аккордов. Он идеально подходит, когда вы знаете название аккорда и вам нужно быстро научиться его исполнять.

1. Удерживайте кнопку WAITING (ожидание) нажатой более секунды. Появится индикация Dict. (Справочник).

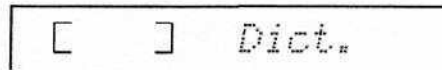
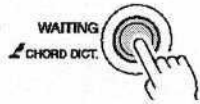

2. В качестве примера разучим аккорд GM7 (мажорная септа G). Нажмите клавишу G в основной секции клавиатуры. (Нота не будет звучать.) Нажатая нота появится на дисплее.



3. Нажмите клавишу M7 (мажорная септа) в секции аккордов клавиатуры (нота не звучит).

На дисплее появятся клавиши, которые следует нажать для исполнения данного аккорда, а также тип и основной тон аккорда. Будет представлена и схема, и нотный стан.

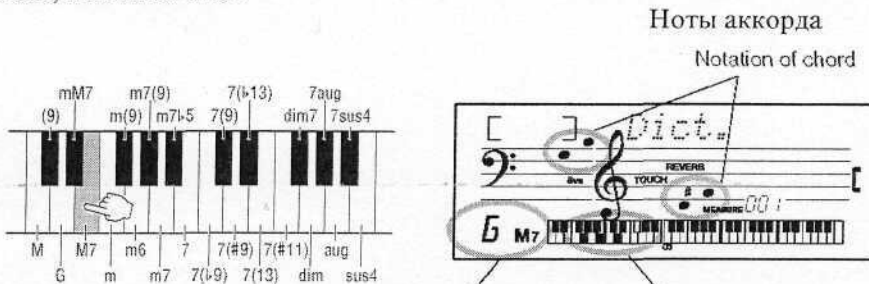

Тип и название аккорда Инд. Ноты аккорда

Для вызова возможных инверсий аккорда используйте кнопки +/-.

4. Постарайтесь исполнить аккорд в секции аккомпанемента клавиатур, глядя на представленную схему.

Когда аккорд будет исполнен правильно, прозвучит колокольчик, а название аккорда будет мигать.

ПРИМЕЧАНИЕ:

* Мажорные аккорды обычно обозначаются только названием основного тона. К примеру, индикация C означает C мажорный аккорд. Чтобы посмотреть расстановку пальцев для мажорного аккорда нажмите клавишу основного тона и затем клавишу, соответствующую типу "M".

■ Об аккордах

Аккорд представляет собой две или более ноты, воспроизводимых одновременно.

Одновременное исполнение трех нот, отстоящих друг от друга на три ноты (например, C, E и G), создает гармоничное звучание. Такие аккорды называются триадами, они играют важную роль в музыке.

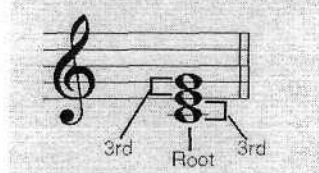

Root - основной тон

В приведенном выше примере низшая нота является основным тоном. Это центральная нота звука, которая поддерживает остальные ноты аккорда. Вы заметите, что средняя нота аккорда (E) является третьим шагом с последовательности нот - C, D, E. Существует два типа "третьих" нот в аккордах: мажорные и минорные.

Мажорная терция - четыре полушага от основного тона

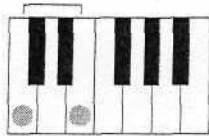

Минорная терция три полушага по отношению к основному тону

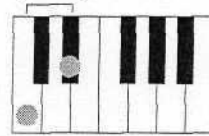

Мы также можем изменить верхнюю ноту исходного аккорда и создать дополнительные аккорды, как показано ниже.

Мажорный аккорд

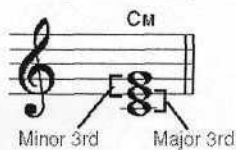

Минорный аккорд

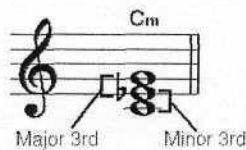

Увеличенный аккорд



Уменьшенный аккорд

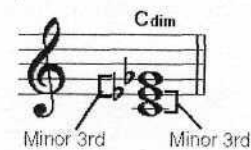

Помните, что мы также можем изменить "голоса в аккорде" - например, изменить порядок нот (это называется "инверсией" аккорда), или исполнить те же ноты в разных октавах - без изменения базовой природы самого аккорда.

■ Название аккордов

По названию аккорда вы можете сделать вывод о его типе, входящих в него нотах.

Cm

C - Основной тон
m - тип аккорда

■ Типы аккордов

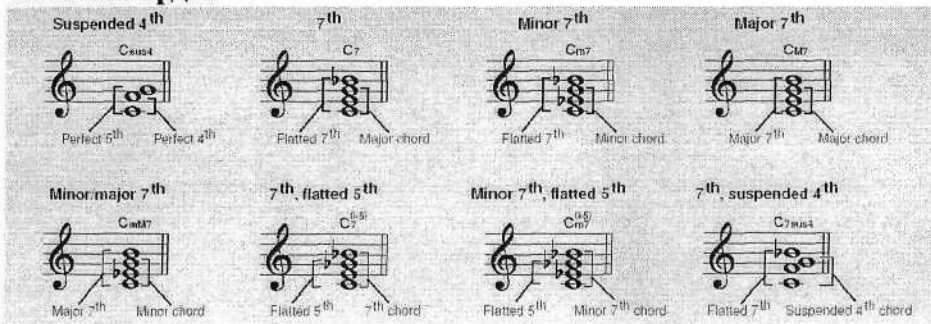

Функциональные настройки

Кнопка FUNCTION (функция) обеспечивает доступ к различным операциям, связанным с настройкой или улучшением звука, а также позволяет выполнить настройки по отношению к внешним устройствам.

■ Выберите позицию и измените значение

Существуют 47 позиций, каждую из которых можно настроить.

1. Нажмите кнопку FUNCTION (функция) несколько раз для отображения на дисплее нужной позиции.

Каждое нажатие кнопки выполняет переход к следующей из 47 позиций. Описание позиций и их настройки приведены на с. 60-61.

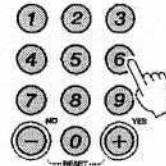

2. Задайте значение, используя кнопки 0-9 и +/-.

Для включения/выключения позиций используйте кнопки +/-.

3. При необходимости удерживайте кнопку FUNCTION (функция) нажатой более секунды для сохранения настроек во флэш-памяти.
(Обратитесь к с. 33).

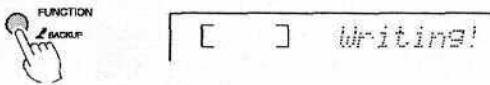

■ Перечень функциональных настроек

Позиция	Индикация дисплея	Диапазон/настройки	Описание
Громкость стиля	StyleVol	000-127	Определяет громкость стиля.
Громкость песни	SongVol	000-127	Определяет громкость песни.
Транспозиция	TransPos	-12...00...12	Определяет высоту тона инструмента шагами в полутон.
Настройка	Tuning	-100...000...100	Задаёт высоту тона инструмента шагами в 1 сотую.
Изгиб высоты тона	PBRange	01-12	Определяет диапазон изгиба высоты тона.
Точка разделения	SplitPoint	000-127 (G2-G8)	Определяет высшую клавишу для разделенного голоса и задает точку разделения или клавишу, разделяющую левую и правую части клавиатуры. Точка разделения клавиатуры и точка разделения для аккомпанемента автоматически устанавливаются на одно значение.
Чувствительность к нажатию	TouchSns	(1) Слабая (2) Средняя (3) Сильная	Когда отклик на нажатие включен, данная позиция определяет его чувствительность.

Позиция	Индикация дисплея	Диапазон/настройки	Описание
настройка аккомпанемента	TuneAcc	вкл/выкл	Определяет, будет ли настройка звукоряда применяться к аккомпанементу. Используйте кнопку + для включения настройки, а кнопку "-" для ее выключения.
Восточные звукоряды	Tune C Tune B	-64...00...63	Определяет высоту тона каждой ноты.
Громкость основного голоса	M.Volume	000-127	Определяет громкость основного голоса.
Октава основного голоса	M.Octave	-2...0...2	Определяет диапазон октав основного голоса.
Уровень посылы основного голоса на хорус	M.Chorus	000-127	Определяет, какая часть сигнала основного голоса направляется на эффект хорус.
Сдвоенный голос	D.Voice	001-482	Выбирает сдвоенный голос.
Громкость сдвоенного голоса	D.Volume	000-127	Определяет громкость сдвоенного голоса.
Октава сдвоенного голоса	D.Octave	-2...0...2	Определяет диапазон октав сдвоенного голоса.
Уровень посылы сдвоенного голоса на хорус	D.Chorus	000-127	Определяет, какая часть сигнала сдвоенного голоса направляется на эффект хорус.
Разделенный голос	S.Voice	001-482	Выбирает разделенный голос.
Громкость разделенного голоса	S.Volume	000-127	Определяет громкость разделенного голоса.
Октава разделенного голоса	S.Octave	-2...0...2	Определяет диапазон октав разделенного голоса.
Уровень посылы разделенного голоса на хорус	S.Chorus	000-127	Определяет, какая часть сигнала разделенного голоса направляется на эффект хорус.
Тип реверберации	Reverb	01-10	Определяет тип реверберации, включая выкл (10). Обратитесь к с. 85.
Уровень реверберации	RevLevel	000-127	Определяет, какая часть сигнала голоса посылается на эффект реверберации.
Тип хоруса	Chorus	1-5	Определяет тип хоруса, включая выкл (5). Обратитесь к с. 85.
Поддержка звучания с панели	Sustain	вкл/выкл	Определяет, будет ли поддержка звучания с панели всегда применяться к основному/сдвоенному/разделенному голосам. Вкл применяется, выкл - не применяется.
Тип гармонии	HarmType	01-26	Определяет тип гармонии. Обратитесь к с. 84.
Громкость гармонии	HarmVol	000-127	Определяет громкость эффекта гармонии при выборе гармонии типа 1-5.
Регистрация стиля	StyleReg		Выбирает и регистрирует файл со стилем. Загруженный с компьютера. Выберите файл со стилем, используя кнопки +/_ , и затем зарегистрируйте его с помощью кнопки 0. Выбранный стиль будет автоматически зарегистрирован под номером 136.
Режим ПК	PC mode	выкл/PC1/PC2	Оптимизирует настройки MIDI при подключении компьютера (с. 64).

Вкл/выкл локального управления	Local	вкл/выкл	Определяет, будет ли клавиатура инструмента управляться встроенным генератором тона (вкл) или нет (выкл).
Внешняя синхронизация	ExtClock	вкл/выкл	Определяет, будет ли инструмент синхронизироваться по внутренним (выкл) или внешним (вкл) синхроимпульсам.
Посыл данных	InitSend	да/нет	Позволяет посылать данные, касающиеся настроек панели, на компьютер. Для передачи данных используйте кнопку "+"
Размер	TimeSig	00-15	Определяет размер для метронома.
Громкость метронома	MetroVol	000-127	Определяет громкость метронома.
Дорожка урока (правая)	P-Part	01-16	Определяет номер главной дорожки для урока правой руки. Настройка эффективна только для песен формата SMF, переписанных с компьютера. Обратитесь к с. 67.
Дорожка урока (левая)	L-Part	01-16	Определяет номер главной дорожки для урока левой руки. Настройка эффективна только для песен формата SMF, переписанных с компьютера. Обратитесь к с. 67.
Отмена демонстрации	D-Cancel	вкл/выкл	Определяет, будет ли отменяться демонстрация. Когда выбрана опция ВКЛ, демонстрационные песни не воспроизводятся даже при нажатии кнопки DEMO (демонстрация).

61a

MIDI

Данный инструмент имеет выходы MIDI, к которым могут подключаться устройства для расширения музыкальных возможностей.

■ Что такое MIDI?

MIDI - это цифровой интерфейс музыкальных инструментов или стандарт для коммуникации между электронными музыкальными инструментами. Когда оборудование MIDI подключено с помощью кабеля MIDI, становится возможным обмен данными для расширения возможностей.



! ВНИМАНИЕ

* Подключите PSR-A300 к другому внешнему оборудованию только после выключения всех устройств. Затем включите питание на PSR-A300, а после - на других внешних устройствах.

■ Возможности MIDI

- * Передача данных по исполнению и настроек с PSR-A300 на другие устройства MIDI или компьютер (с. 63).
- * Передача данных по песням и стилям с PSR-A300 на компьютер (с. 65).

62

Передача данных по исполнению с/на другой инструмент

Подключив PSR-A300 к другому устройству MIDI или компьютеру, можно обмениваться данными по исполнению.

- Когда PSR-A300 подключается к другому устройству MIDI, происходит обмен данными по исполнению



- Когда PSR-A300 подключен к компьютеру, происходит обмен данными по исполнению

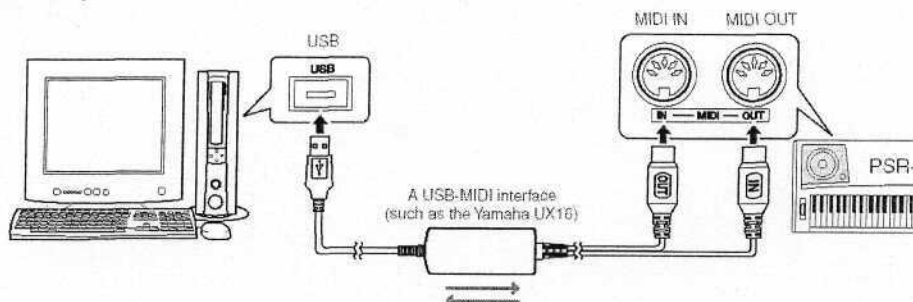

■ настройки MIDI

Эти настройки должны выполняться для обмена данными по исполнению между PSR-A300 и подключенным устройством MIDI или компьютером.

■ Локальные настройки

Локальное управление определяет, будут ли ноты, исполняемые на PSR-A300, воспроизводиться на встроенном генераторе тона. Когда локальное управление включено, включен и встроенный генератор тона.

ВКЛ: Это обычная настройка, при которой ноты, исполняемые на клавиатуре, воспроизводятся встроенным генератором тона. Данные, принятые через порт MIDI, также исполняются на встроенном генераторе тона.

ВЫКЛ: При этой настройке PSR-A300 не генерирует звука, а данные по исполнению передаются через порт MIDI. Данные, принятые через порт MIDI, также исполняются на встроенном генераторе тона.

Вы можете установить локальное управление в функциональных настройках (с. 60).

ПРИМЕЧАНИЕ:

* Если PSR-A300 не генерирует звука, вероятной причиной может являться локальное управление. Когда оно выключено звук не генерируется при нажатии клавиш.

■ Настройка внешних синхроимпульсов

Эти настройки определяют, будет ли PSR-A300 синхронизироваться в соответствии с собственными (ВЫКЛ) или внешними (ВКЛ) синхроимпульсами.

ВКЛ: Функция синхронизации PSR-A300 действует в соответствии с импульсами, получаемыми с внешнего устройства посредством разъема MIDI.

ВЫКЛ: PSR-A300 использует встроенные синхроимпульсы (настройка "по умолчанию").

Вы можете настроить внешние синхроимпульсы в функциональных настройках (с. 60).

■ Режим РС

Настройка РС позволяет мгновенно конфигурировать все важные настройки MIDI. Опции: РС1, РС2, ВЫКЛ.

● Схема настроек РС

	РС1	РС2*	ВЫКЛ
Локальное управление	Выкл	Выкл	Вкл
Внешние синхроимпульсы	Вкл	Выкл	Выкл
Вывод песни (**)	Выкл	Выкл	Вкл
Вывод стиля (***)	Выкл	Выкл	Вкл
Вывод клавиатуры (****)	Выкл	Вкл	Вкл

(*) Выберите опцию РС2 при использовании программы Digital Music Notebook. Это - новейшая мультимедийная платформа для обучения музыке и ее исполнению. Зайдите на web-сайт для получения подробной информации по последним версиям программы и ее инсталляции.

www.digitalmusicnotebook.com

(**) Определяет, будут ли данные песни передаваться (вкл) посредством MIDI или не будут (ВЫКЛ) при воспроизведении песни.

(***) Определяет, будут ли данные стиля передаваться (вкл) посредством MIDI или не будут (ВЫКЛ) при воспроизведении стиля.

(****) Определяет, будут ли данные по исполнению на клавиатуре передаваться (ВКЛ) или нет (ВЫКЛ).

1. Нажмите кнопку DEMO (демонстрация) и удерживайте ее нажатой более секунды для входа в режим РС.



[off] PC mode

2. Выберите опцию РС1, РС" или off (выкл), используя кнопки +/-.

ПРИМЕЧАНИЕ:

* Если активировано использование внешних синхроимпульсов, но они не принимаются, песня, стиль и метроном не будут запускаться.

ПРИМЕЧАНИЕ:

* Вывод песни, стиля и клавиатуры можно изменить только при изменении настройки режима РС. Их нельзя задать по отдельности.

* Песни, защищенные от копирования, и песни пользователя не могут использоваться с выводом песни.

■ Удаленное управление устройствами MIDI

Вы также можете использовать PSR-A300 в качестве средства дистанционного управления программой Digital Music Notebook на компьютере (через соединение MIDI) с целью контроля над воспроизведением, остановкой и функциями транспорта.

● Кнопки дистанционного управления

PSR-A300: Для использования функции дистанционного управления одновременно нажмите две низшие клавиши на клавиатуре (C1 и C#) и соответствующую клавишу (см. ниже)

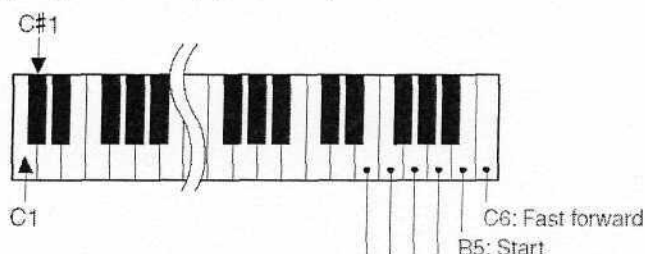

C6: Быстрое перемещение вперед

B5: Запуск

A5: Остановку

G5: перемещение назад

F5: переход к началу песни

E5: вкл/выкл метронома

ПРИМЕЧАНИЕ:

* Дистанционное управление устройствами MIDI функционирует отдельно от режима PC2.

■ Передача настроек панели PSR-A300

Можно переслать настройки панели PSR-A300 на внешнее устройство MIDI. При записи исполнения на PSR-A300 на внешнем секвенсере или аналогичном оборудовании вы можете использовать данную функцию для пересылки текущих настроек панели PSR-A300 с целью их загрузки при последующем воспроизведении.

Вы можете настроить функцию. См. С. 60.

■ Обмен данными между PSR-A300 и компьютером

PSR-A300 включает 35 заданных песен и 135 стилей, однако вы можете загружать песни и стили с компьютера и использовать их подобно заданным песням.

Данные загруженной песни сохраняются под номером 041, а стили - 136.

Для выполнения операций, описанных в данном разделе, подключите компьютер к Интернету и загрузите программу Musicsoft Downloader, как это описано ниже.

■ Установка программы Musicsoft Downloader

Вы можете загрузить программу Musicsoft Downloader со следующего web-сайта (<http://music.yamaha.com/download/>).

● Минимальные требования к компьютеру:

- * Операционная система : Windows 98SE/Me/2000/SP Home Edition/XP professional
- * Процессор: 233 Мгц или выше, Inter Pentium/Celeron (рекомендуется 500 Мгц или более)
- * Память: 64 Мбайта или более (рекомендуется 256 Мбайт или более)
- * Жесткий диск: не менее 128 Мбайт свободного пространства (не менее 512 Мбайт свободного пространства)
- * Дисплей: 800X600 HighColor, 16 бит
- * Другое: Microsoft Internet Explorer 5.5 или более поздняя версия

ПРИМЕЧАНИЕ:

* Зайдите на web-сайт компании Yamaha относительно последних версий программы Musicsoft Downloader (Версии 5.2 или более поздних) и указаний по ее установке.

■ Подключение персонального компьютера

После установки программы Musicsoft Downloader на компьютере подключите PSR-A300, как показано ниже.

Потребуется интерфейс UX16 или аналогичный USB-MIDI интерфейс (продается отдельно) для подключения MIDI между PSR-A300 и портом USB компьютера.

Приобретите интерфейс в музыкальном магазине, установите драйвер на компьютере.

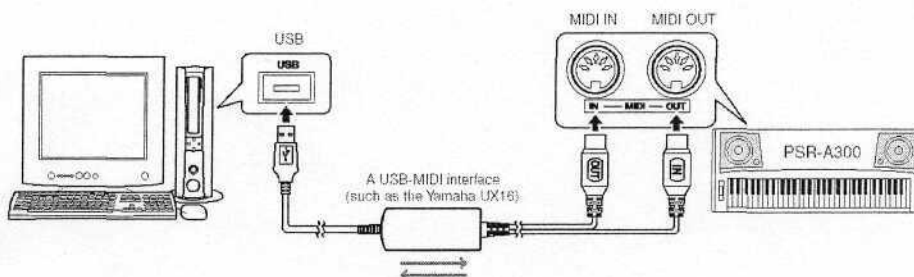

■ Передача данных с компьютера

Вы можете передать файлы с песнями или файлы формата SFF (файлы со стилями) с компьютера во флэш-память PSR-A300. Подробности относительно передачи данных с помощью программы Musicsoft Downloader приведена в разделе помощи онлайн программы.

- Данные, которые можно загрузить с PSR-A300 на компьютер:
- * Песни: максимум 99 песен (041-)
- * Стили стиль номер 136)
- * Данные 373 Кбайта
- * Формат данных песен SMF 0
- * Формат данных стиля: SFF
- * Файл: 05PK.USR (файл пользователя)
***.MIDI (Песня MIDI)
***.STY (файл стиля)

ПРИМЕЧАНИЕ:

Программа Musicsoft Downloader не сможет обеспечить доступ к инструменту: при воспроизведении демонстрационных песен, при воспроизведении стиля и песни, при записи.

! ВНИМАНИЕ

- * Используйте адаптер при передаче данных. Если в процессе передачи сядут батарейки, данные могут быть утрачены.
- * Никогда не выключайте питание/адаптер при передаче данных. Можно не только утратить данные, но и повредить флэш-память.

ПРИМЕЧАНИЕ:

- * Закройте окно для выхода из Musicsoft Downloader и повторно активируйте управление инструментом.

■ Передача файлов пользователя с PSR-A300 на компьютер

Вы можете переслать зарезервированные данные (с. 33), включая пять песен пользователя, на компьютер в виде файла пользователя с помощью программы Musicsoft Downloader. Подробности в помощи онлайн.

- Данные, которые можно передать с PSR-A300 на компьютер
- * Файл пользователя (05PK.USR - зарезервированные данные, Включая пять песен пользователя);
- * Песни, пересланные с компьютера;
- * Стили, пересланные с компьютера.

ПРИМЕЧАНИЕ:

- * Данные заданные песен переслать нельзя.
- * Не переименовывайте файл пользователя на компьютере. В противном случае он не будет распознан при пересылке на инструмент.

! ВНИМАНИЕ

- * Зарезервированные данные, включая 5 песен пользователя, передаются/принимаются в виде одного файла. В результате новые данные каждый раз записываются поверх прежних.

● Удаление пересланных данных песен из памяти PSR-A300

Для удаления всех песен и стилей, пересланных с компьютера, используйте функцию очистки флэш-памяти на с. 33. Для удаления определенных песен или стилей, пересланных с компьютера, используйте функцию удаления программы Musicsoft Downloader.

● Использование пересланных песен для уроков

Чтобы иметь возможность использовать для урока песни (только SMF формат 0), пересланные с компьютера, необходимо задать каналы для воспроизведения в качестве партий правой и левой руки. Обратитесь к функциям "Урок правой (левой) дорожки на странице функциональных настроек (с. 61). Процедура установка основной дорожки: выберите пересланную песню для урока. Нажмите кнопку FUNCTION (функция) несколько раз до появления на дисплее индикации R-Part/L-Part. Затем с помощью кнопок 0-9 и +/- выберите канал для правой и левой рук.

Мы рекомендуем выбирать канал 1 для партии правой руки и канал 2 для партии левой руки.

Устранение неисправностей

Проблема	Возможные причины/решение
Щелчки слышатся при включении/выключении питания. Через динамики слышны шумы.	Это нормально и свидетельствует о подаче электричества на инструмент. Использование мобильного телефона вблизи PSR-A300 способствует возникновению помех. Во избежание этого не используйте телефон рядом с инструментом.
Звук не слышно при нажатии клавиш или при воспроизведении песни/стиля.	Убедитесь, что никакое оборудование не подключено к разъему PHONES/OUTPUT на задней панели инструмента. Когда в него включены наушники, звук не будет слышен из динамиков. Проверьте вкл/выкл локального управления (с. 63).
При нажатии клавиш в правой части клавиатуры не слышно звука.	При использовании функции Справочнике (с. 58) клавиши в правой части клавиатуры используются для ввода основного тона и типа аккорда.
* Громкость слишком низкая. * Плохое качество звука. * Ритм внезапно останавливается или не исполняется. * Записанные данные воспроизводятся неправильно. * Дисплей внезапно гаснет, а настройки панели сбрасываются.	Сели или скоро сядут батарейки. Замените 6 батареек новыми или возьмите сетевой адаптер.
Стиль или песня не воспроизводятся при нажатии кнопки START/STOP (пуск/остановка) ..	* Может быть включена внешняя синхронизация. Убедитесь, что она выключена (с. 64)
Стиль не исполняется должным образом.	Убедитесь, что громкость стиля установлена на нужном уровне (с. 55). Установлена ли точка разделения клавиатуры должным образом? Если нужно, задайте ее (с. 48). Отображается ли индикатор ACPM ON на дисплее? Если нет, нажмите кнопку ACPM ON/OFF (включение/выключение аккомпанемента), чтобы вызвать указанную индикацию на дисплее.
Звучат не все голоса или звук отсекается	Максимальная полифония инструмента - 32 ноты. Если двоянный или разделенный голос используется параллельно с воспроизведением песни/стиля, некоторые звуки могут выпадать из аккомпанемента или песни.
Ножной выключатель оказывает обратное действие. При нажатии звук отсекается, а при отпуске педали - звучание поддерживается.	Обратная полярность педали. Убедитесь, что педаль правильно подключена к разъему SUSTAIN (поддержание звучания), а затем включите питание.
Звучание голоса изменяется от ноты к ноте.	Это нормально. Генератор тона AWM использует многочисленные записи (семплы) по всему диапазону клавиатуры; поэтому фактическое звучание голоса может слегка отличаться от ноты к ноте.
Индикатор ACPM ON не появляется на дисплее при нажатии кнопки ACPM ON/OFF (включение/выключение аккомпанемента).	Сначала нажмите кнопку STYLE (стиль), а затем кнопку функции, связанной с использованием стиля.
Гармония не звучит.	Способ звучания гармонии (01-26) зависит от выбранного типа гармонии. Для типов 01-05 включите автоматический аккомпанемент и исполняйте аккорды в секции аккомпанемента, после чего исполните несколько нот правой рукой для обеспечения эффекта гармонии. Для типов 06-26 включение/выключение автоматического аккомпанемента не имеет никакого значения. Для типов 06-12 необходимо исполнить одновременно две ноты.
Индикация партии (правая рука, левая рука, обе руки) не появляется даже при нажатии кнопок R/L.	Убедитесь, что вы нажимаете кнопки не в процессе воспроизведения песни. Если вы нажали ин при воспроизведении песни и перед запуском функции урока, эти кнопки будут глушить соответствующие дорожки песни. Сначала остановите воспроизведение песни, затем выберите нужную партию и запустите урок.

■ Список голосов

Максимальная полифония

Максимальная полифония инструмента составляет 32 ноты. Это означает, что можно исполнить одновременно только 32 ноты вне зависимости от используемой функции. Автоматический аккомпанемент использует доступное число нот, поэтому при его использовании общее число доступных нот для исполнения с клавиатуры уменьшается. То же применяется и к разделенному голосу и функциям песни. Если превышена максимальная полифония, ранее исполненные ноты будут отсекаются, а приоритет будет отдаваться нотам, исполненным позднее (приоритет последней ноты).

ПРИМЕЧАНИЕ:

* В перечень голосов включены Program Change (изменение программы) MIDI для каждого голоса. Используйте эти номера при управлении PSR-A300 посредством MIDI с внешнего устройства.

* Номера программ 001-128 напрямую связаны с номерами Program Change (изменение программы) MIDI 000-127 и различаются на 1.

Некоторые голоса могут звучать непрерывно или иметь длительное затухание после отпускания клавиш и при нажатии педали поддержания звучания.

Адреса магазинов “МИР МУЗЫКИ” в России

127006, Москва, Садовая-Триумфальная, 16
Телефон: (495) 933-53-33
E-mail: info@mirm.ru
[Http://www.mirm.ru](http://www.mirm.ru)

103031, Москва, Кузнецкий мост, 9/10
Телефон: (495) 924-00-31
E-mail: neg@mirm.ru
[Http://www.mirm.ru](http://www.mirm.ru)

191002, Санкт-Петербург, Загородный пр-т, 24, лит. А
Телефон: (812)713-35-15, 315-34-63
E-mail: spb@mirm.ru
[Http://www.mirm.ru](http://www.mirm.ru)

195196, Санкт-Петербург,
Новочеркасский пр., 45/1
Тел.: (812) 337-22-91, 337-22-92
E-mail: spb@mirm.ru
Web: www.mirm.ru

344082, Ростов-на-Дону, Большая Садовая, 23
Телефон: (863) 227-14-55, 227-14-57
227-14-58, 240-94-76
E-mail: rostov@mirm.ru
[Http://www.mirm.ru](http://www.mirm.ru)

344092, г. Ростов-на-Дону, пр. Космонавтов, 2/2
Телефон: (863) 221-13-65
E-mail: rostov@mirm.ru
[Http:// www.mirm.ru](http://www.mirm.ru)

630004, Новосибирск, Димитрова, 6
Телефон: (383) 223-25-15, 223-96-07
E-mail: nsk@mirm.ru
[Http://www.mirm.ru](http://www.mirm.ru)

603000, Нижний Новгород, Большая Покровская, 73
Телефон: (8312) 30-64-50
E-mail: nnov@mirm.ru
[Http://www.mirm.ru](http://www.mirm.ru)

420049, Казань, Эсперанто, 10
Телефон: (843) 277-37-99, 277-37-97
E-mail: kazan@mirm.ru
[Http://www.mirm.ru](http://www.mirm.ru)

620075, Екатеринбург, ул. Первомайская, 26
Тел.: (343) 214-98-64, 214-98-65, 214-98-66
E-mail: ekt@mirm.ru
[Http://www.mirm.ru](http://www.mirm.ru)

340000, Краснодар, ул. Карасунская, дом 80
Тел.: (861) 253-21-07, 251-18-05, 251-19-87, 251-19-20
E-mail: kdr@mirm.ru
[Http:// www.mirm.ru](http://www.mirm.ru)