

RV-5 Digital Reverb

Руководство пользователя

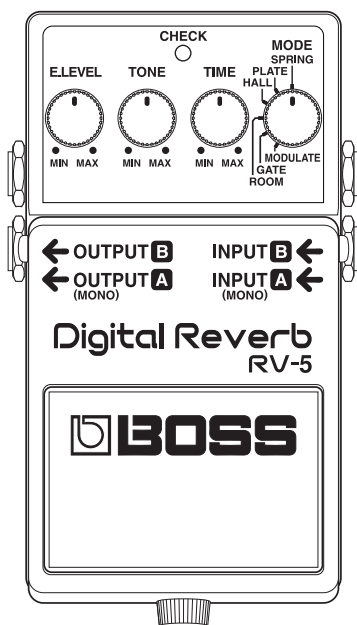

BOSS[®]

RV-5 Цифровой ревербератор

Благодарим вас за выбор данного устройства. Рекомендуем тщательно ознакомиться с инструкцией по эксплуатации в целях полноценного использования данного оборудования.

- Данное устройство представляет собой высококачественный процессор цифровой реверберации студийного качества, размещенный в корпусе стандартной напольной педали BOSS.
- В педали RV-5 смоделировано звучание профессиональной механической пружинной системы реверберации Accutronics, которая используется во многих профессиональных и дорогих гитарных усилителях. Звучание данного смоделированного эффекта очень реалистично, поскольку является результатом имитации колебания двух пружин и баланса интерференции их механических колебаний.
- Кроме звучания пружинного ревербератора, педаль имеет алгоритмы стандартных программ имитации объемов пространственных помещений.
- Использован новый алгоритм реверберации GATE, который расширяет возможности использования педали.
- Поскольку в педали использована стерео конфигурация входов и выходов, возможно получение 3-мерного объемного звучания эффекта реверберации.

Описание панели управления

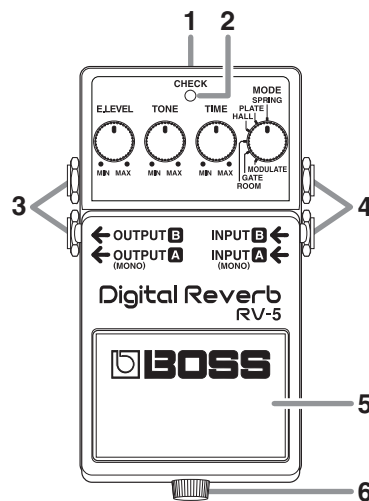

1. Гнездо AC адаптера

Педаль OS-2 может работать как от батарейки, так и от AC адаптера (BOSS PSA-серии), подключенного к сети электропитания переменного тока. При подключении адаптера к гнезду AC адаптера на корпусе педали, происходит отключение батарейки от электронного контура педали и гарантируется бесперебойное электропитание педали в процессе работы.

- * *Используйте только AC адаптеры BOSS PSA-серии. Убедитесь, что вы работаете от сети электропитания, на которую рассчитан адаптер питания серии BOSS PSA. Адаптеры других производителей могут иметь другое рабочее напряжение и полярность, что может привести к поломке педали.*
- * *Прежде, чем вставить AC адаптер в сетевую розетку электропитания, сначала подключите ее джек в соответствующее гнездо на корпусе педали.*
- * *Убедитесь в наличии батарейки внутри педали, даже тогда, когда вы предполагаете работать от AC адаптера. В этом случае, при возможном несанкционированном отключении адаптера от педали произойдет мгновенное переключение на питание от батарейки и не будет прерывания звучания в процессе работы.*

2. Светодиодный индикатор

Светодиодный индикатор служит для отображения активного состояния эффекта и дублирует информацию о состоянии батарейки. В активированном состоянии эффекта должен светиться светодиод индикатора.

- * *Индикатор в первую очередь служит для отображения включенного состояния эффекта, а не индикации наличия или отсутствия электропитания.*
- * *Если диод мигает или не светится, то необходимо заменить старую батарейку новой.*

3. Выходные гнезда OUTPUT-A (MONO) и OUTPUT-B

С данных выходов сигнал с эффекта реверберации подается на вход усилителя или другого устройства.

4. Входные гнезда INPUT-A (MONO) и INPUT-B

Эти входы служат для подачи выходного гитарного сигнала или сигнала другого электронного инструмента на эффект реверберации.

- * *Функции педали будут различны в зависимости от ее коммутации. Смотрите тему “Использование только выходного сигнала эффекта”.*
- * *Электропитание батарейки подается на электронную схему педали при подключенном джеке гитарного кабеля ко входному гнезду INPUT-A (MONO) или INPUT-B педали. Отключайте джек гитарного кабеля от гнезда INPUT педали, если вы ей не пользуетесь. При использовании только AC адаптера (без батарейки) электропитание подается постоянно и данная функция не работает.*

5. Педальный переключатель

Используется для включения или выключения эффекта реверберации.

6. Винт

Данный винт необходимо отвернуть, чтобы получить доступ к внутренней части педали при замене батарейки. Однако, не выворачивайте до конца из крышки этот винт, чтобы не потерять его. Детальное описание дано в теме “Замена батарейки”.

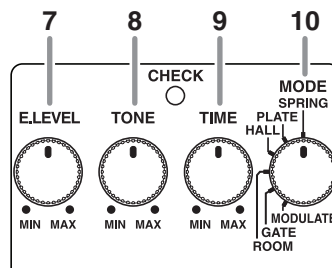

7. Регулятор громкости LEVEL

Регулятор громкости LEVEL используется для выбора уровня громкости звучания эффекта реверберации. Вращение данного регулятора по часовой стрелке увеличивает уровень сигнала эффекта, и наоборот, против часовой стрелки – уменьшает.

8. Регулятор тембра TONE

Данный регулятор используется для выбора тембральной окраски реверберационного сигнала. При повороте регулятора TONE по часовой стрелке, относительно положения “на 12 часов”, звук становится более ярким, а при повороте против – звучание становится более мягким.

9. Регулятор времени задержки TIME

Этим регулятором устанавливается время задержки сигнала эффекта реверберации.

10. Переключатель режимов реверберации MODE

Данный переключатель используется для выбора эффекта реверберации и режима работы педали.

- * *Имеется некоторый интервал времени запаздывания фиксации штатного состояния после непосредственного переключения регулятора MODE.*
- **SPRING:**
Имитирует звучание пружинного ревербератора, встраиваемого в гитарные комбо.
- **PLATE:**
Эмуляция звучания реверберационных отражений от металлических листов, обладающих характерным высокочастотным призвуком.
- **HALL:**
Имитация звучания эха в больших пространственных объемах.
- **ROOM:**
Реверберация, характерная для объема небольших закрытых помещений.

- **GATE:**
Эффект звучания, основанный на алгоритме реверберации.
- **MODULATE:**
Новый тип эффекта с добавлением модуляции сигнала реверберации, что делает его более естественным для слухового ощущения.

Схема подключения RV-5

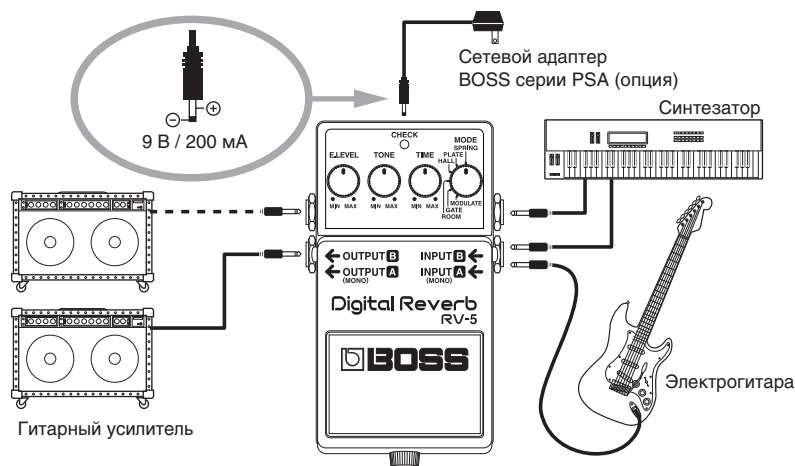

- * Перед процессом коммутации кабелей обязательно устанавливайте в минимальное положение регулятор громкости на вашем гитарном усилителе. Это позволит избежать возможных повреждений подключенной в единую систему аппаратуры.
- * Электропитание батарейки подается на электронную схему педали при подключенном джеке гитарного кабеля к входному гнезду INPUT-A (MONO) или INPUT-B педали. Отключайте джек гитарного кабеля от гнезда INPUT педали, если вы ей не пользуетесь. При использовании только AC адаптера (без батарейки) электропитание подается постоянно и данная функция не работает.
- * Используйте только AC адаптеры BOSS PSA-серии. Убедитесь, что вы работаете от сети электропитания, на которую рассчитан адаптер питания серии BOSS PSA. Адаптеры других производителей могут иметь другое рабочее напряжение и полярность, что может привести к поломке педали.
- * Перед процессом коммутации кабелей обязательно устанавливайте в минимальное положение регулятор громкости на вашем гитарном усилителе. Это позволит избежать возможных повреждений подключенной в единую систему аппаратуры.
- * Убедитесь в наличии батарейки внутри педали, даже тогда, когда вы предполагаете работать от AC адаптера. В этом случае, при возможном несанкционированном отключении адаптера от педали произойдет мгновенное переключение на питание от батарейки и не будет прерывания звучания в процессе работы.
- * Всегда проверяйте наличие минимального уровня громкостей на вашем оборудовании перед его включением. Даже в этом случае, будет слышаться некоторый акустический звук, но он не вызовет повреждения вашей аппаратуры. После завершения процесса коммутации, включайте ваше оборудование в порядке их регламента:
Процесс включения – гитарный усилитель включается в последнюю очередь.
Процесс выключения – гитарный усилитель выключается в первую очередь.
- * Если вы работаете только от батарейки, то первым признаком для ее замены является начало тусклого свечения светодиодного индикатора.

Работа устройства

- Не оставляйте педаль в пыльных и влажных помещениях с избыточно повышенной температурой и высокими уровнями вибрации.
- Удаляйте батарейку из педали, если вы предполагаете не пользоваться ей длительное время.
- Если вы используете в педали только батарейку, без подключенного блока AC питания, то снижении яркости свечения светодиода или его мигании, срочно замените батарейку.
- Убедитесь в наличии батарейки внутри педали, даже тогда, когда вы предполагаете работать от AC адаптера. В этом случае, при возможном несанкционированном отключении адаптера от педали произойдет мгновенное переключение на питание от батарейки и не будет прерывания звучания в процессе работы.
- Если вы не пользуетесь педалью, отключайте AC адаптер от сетевой розетки. Если у вас возникают проблемы с данным устройством в процессе работы, не пытайтесь самостоятельно их устранить, а обращайтесь в сервисный центр ROLAND.

Использование только выходного сигнала эффекта

При использовании подключения гитары только ко входу INPUT-B, вы можете на выходе иметь только звучание эффекта без прямого сигнала.

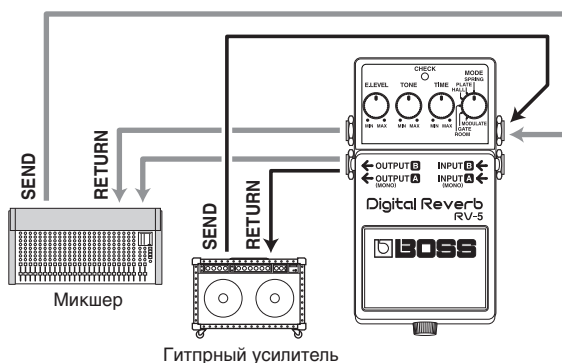

- * Если эффекта нет, то нет сигнала на выходах OUTPUT-A и OUTPUT-B.
- * Убедитесь в корректности выбранных входных и выходных уровней сигналов.
- * Если используется разрыв цепи SEND/RETURN гитарного комбо для посылы прямого сигнала на эффект, то подключайтесь к входу INPUT-A (MONO).

Замена батарейки

Если светодиод начинает мерцать или вообще не светится при попытке включения эффекта, это означает то, что требуется замена батарейки педали.

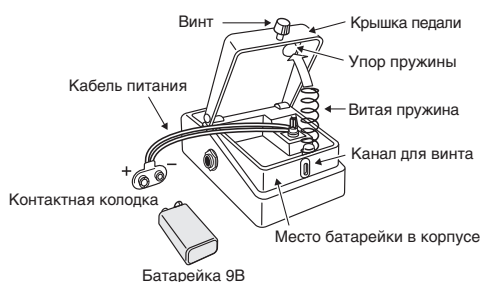

Процедура замены батарейки:

1. **Отверните винт, удерживающий крышку педали, и откройте ее.**
 - * *Не потеряйте крепежный винт педали.*
2. **Удалите старую батарейку из корпуса и снимите с нее контактную колодку.**
3. **Наденьте контактную колодку на новую батарейку и вставьте ее в корпус педали.**
 - * *Убедитесь в правильной полярности контактов, отображаемой на батарейке.*
4. **Направьте пружину на выступающий упор крышки педали и закройте ее.**
 - * *Будьте внимательны, чтобы кабель питания батарейки не попал между витками пружины.*
5. **Заверните винт, фиксирующий нажимную крышку педали, так, чтобы он вошел в отверстие канала в корпусе педали.**

Возможные неисправности

Нет подачи электропитания на педаль, индикатор CHECK не светится

- **Хороший ли контакт, подключенного к педали, АС адаптера?**
Проверьте коммутацию.
 - * *Используйте АС адаптер только той модели, которая указана в спецификации RV-5.*
- **Возможно батарейка сильно разряжена?**
Замените батарейку.
 - * *Поставляемая в комплекте с педалью батарейка предназначена для тестирования педали при покупке. В дальнейшем рекомендуется использовать батарейки щелочного типа.*
- **Вставлен ли джек гитарного шнура в гнездо педали INPUT-A (MONO) или INPUT-B?**
Проверьте коммутацию.
 - * *Чтобы увеличить срок службы батарейки, вынимайте джек гитарного кабеля из гнезда педали INPUT, если вы ее не используете длительное время.*
 - * *Индикатор в первую очередь служит для отображения включенного состояния эффекта, а не индикации наличия или отсутствия электропитания.*

Нет звука, либо звучание слишком тихое

- **Правильно ли скоммутирован ваш инструмент педалью?**
Проверьте коммутацию.
- **Возможно регулятор громкости на гитарном усилителе стоит в минимальном положении.**
- **Возможно вы использовали для коммутации стерео-джек, который не подходит для RV-5.**
Примените кабель с моно джеками.
- **Возможно вы подключились только к входу педали INPUT-B.**
В этом случае прямой сигнал не прослушивается и соответственно нет сигнала на выходе педали.

Слышны искажения звука

- **Вероятно батарейка разряжена ниже критического уровня.**
В этом случае, либо тускло светится или мигает светодиодный индикатор педали. Замените батарейку.
- **Возможно вы подаете на вход педали слишком высокий уровень входного сигнала.**
Уменьшите уровень громкости на вашей гитаре.

Примеры установок

Пружинная реверберация

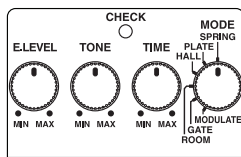

Реверберация концертного зала

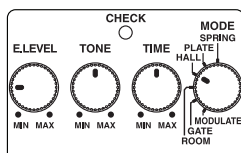

Яркое звучание реверберации

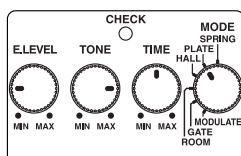

Глубокое звучание реверберации

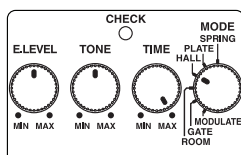

Реверберация комнаты

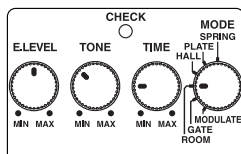

Плотный звук реверберации

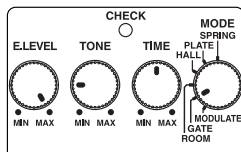

Наиболее целесообразно координировать время задержки реверберации в зависимости от выбранной установки темпа звучания музыкальной фразы. Это позволит сделать перегруженный звук с эффектом дисторшен еще более плотным и массивным.

Реверберация гаражного помещения

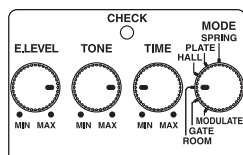

Эффект хорус

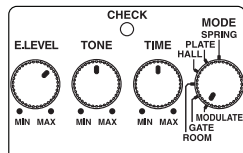

Данная установка эффекта позволяет увеличить пространственную панораму звучания гитары и придать ему глубины при игре арпеджио на чистом звуке.

Спецификация

Номинальный входной уровень сигнала: -20 dBm

Входное сопротивление: 1 МОм

Номинальный выходной уровень сигнала: -20 dBm

Выходное сопротивление: 1 кОм

Рекомендуемое сопротивление нагрузки: 10 кОм

Уровень шума: менее -93 dBm (все регуляторы в положении на 12 часов)

Регуляторы: MODE, TIME, TONE, E.LEVEL

Индикатор: CHECK светодиод, ON/OFF эффекта

Гнезда: INPUT-A (MONO), INPUT-B, OUTPUT-A, OUTPUT-B, AC адаптер

Электропитание: батарейка 9 Вт (6F22/9V), AC адаптер (PSA-серии)

Ток потребления: 50 мА

Габариты: 70 x 55 x 125 мм

Вес: 440 г

Опции: AC адаптер BOSS PSA-серии



Данный символ означает, что отмеченное им изделие должно утилизироваться отдельно от домашних отходов, согласно принятому в конкретной стране законодательству.



Для стран Европы
Данное изделие соответствует требованиям директивы EMC от 2004/108/ЕС.

Информация

При необходимости ремонта обращайтесь в ближайший техцентр Roland по адресу:

Roland

Roland Music

Дорожная ул., д. 3, корп.6

117 545 Москва, Россия

Тел: (495) 981-4964